

MANUAL DEL PROPIETARIO Y DE GARANTÍA

 Lea este manual atentamente
antes de utilizar este vehículo.

R15

VERSION 3.0 YZF155

B1L-F8199-S0



 **YAMAHA**

PUNTOS DE REVISIÓN

Revisión No.	Fecha	Descripción
--	Diciembre-2018	Emisión

CONSTANCIA DE ENTREGA DE MANUAL DE GARANTIA Y AUTORIZACIÓN DE HABEAS DATA

SAU10133

Datos de la Motocicleta					
No. DE MOTOR	FECHA DE VENTA	MODELO	COLOR	CIUDAD DE VENTA	FECHA DE ENTREGA
Datos del Cliente					
No. CÉDULA	NOMBRE	APELLIDO	SEXO	No. CELULAR	CIUDAD DE RESIDENCIA
			M <input type="radio"/> F <input type="radio"/>		
DIRECCIÓN DE RESIDENCIA			CORREO ELECTRÓNICO		
Al diligenciar este cupón, Como comprador y/o adquirente del vehículo acepto expresamente que lo he leído, entendido, aceptado y convenido en todas y cada una de las condiciones que en él se encuentran, las cuales acepto como parte integrante del contrato de compraventa, incluso el pacto arbitral consignado en el manual.					

“Señor DESTINATARIO y/o SUScriptor DE LA AUTORIZACIÓN:

Incolmotos-Yamaha S.A utilizará los datos por Usted consignados en este manual de garantías para suministrarle de forma periódica, cada que Incolmotos Yamaha S.A., Yamaha Motor Co., su Red de Distribución o sus encargados lo estimen conveniente, y mientras la actividad comercial se encuentre en operación, todo tipo de información comercial relacionada con los productos y servicios que comercializa, ofertas, promociones, demás datos o actividades relacionados. Esta información, en caso de que Incolmotos Yamaha así lo considere, será transferida a terceras personas, nacionales o extranjeras (naturales o jurídicas) en calidad de encargados del tratamiento, con las cuales contrate actividades de cualquier tipo, quienes darán a la base de datos el uso informado en la presente. Así mismo, podrá ser transferida a la Red de distribución con que cuenta Incolmotos-Yamaha S.A., quienes darán el mismo uso informado en la presente. Se le informa que Usted como titular tiene los derechos consagrados en el artículo 8 de la ley 1581 de 2012: A) conocer, actualizar y rectificar sus datos. B) solicitar prueba de su autorización. C) ser informado sobre el uso que se le ha dado a sus datos. D) presentar quejas ante la SIC por infracciones. E) revocar su autorización de acuerdo con el procedimiento creado por la SIC. F) Acceder gratuitamente a sus datos personales El responsable del tratamiento es: Incolmotos Yamaha S.A. Dirección: Km. 20 Autopista Norte, costado oriental, vía Girardota, Antioquia. Nit: 890.916.911”.

FIRMA Y SELLO DISTRIBUIDOR	FIRMA DEL PROPIETARIO	NOMBRE DEL TÉCNICO

Señor distribuidor este desprendible debe ser enviado a Incolmotos Yamaha S.A una vez sea totalmente diligenciado.

LA GARANTIA DE ESTA MOTOCICLETA ES DE 12 MESES O 20.000 KM LO PRIMERO QUE SE CUMPLA

ATENCIÓN

TODA LA INFORMACION REFERENTE A LOS CUIDADOS QUE DEBE TENER CON SU MOTOCICLETA ASI COMO TODAS LAS CONDICIONES PARA ACCEDER A LA GARANTIA, SE ENCUENTRAN ESPECIFICADAS EN EL MANUAL DE PROPIETARIOS Y DE GARANTIA.

ADVERTENCIA

EL NO CUMPLIMIENTO DE CADA UNA DE LAS RECOMENDACIONES A LAS QUE HACE REFERENCIA EL MANUAL DE GARANTIA Y DE PROPIETARIO, PUEDE GENERAR DAÑOS QUE AFECTEN EL FUNCIONAMIENTO ADECUADO DE SU MOTOCICLETA Y EN CONSECUENCIA LA NO ACEPTACION DE LA RECLAMACION DE LA GARANTÍA POR EL NO CUMPLIMIENTO DE ESTAS RECOMENDACIONES.



RECOMENDACIONES EN MOVILIDAD SEGURA Y SOSTENIBLE

PARA TU SEGURIDAD:

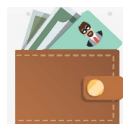

1 | Porta **SIEMPRE** tu **licencia de conducción y de tránsito, SOAT y Revisión Técnico Mecánica y de gases (RTM)**, cuando aplique, para conducir en vías públicas.



2 | Usa siempre el casco bien ajustado y abrochado. Que cumpla con el reglamento técnico vigente, para tu seguridad y protección.



3 | Utiliza los elementos para una mejor seguridad: chaqueta, guantes, pantalón y zapatos cerrados.



4 | Conoce y cumple estas normas básicas de circulación en pro de la movilidad segura



- Nunca consumas alcohol o drogas conduciendo
- No consumas alimentos ni hables por celular, ni siquiera con manos libres, tu atención debe estar al 100%.
- La velocidad máxima es de 60 km/h en ciudad y de 30 km/h en cruces, intersecciones y zonas escolares.
- Nunca zigzaguees y evita adelantar entre dos vehículos en movimiento. Cualquier desplazamiento inesperado de otro vehículo puede hacerte perder el control
- Lleva siempre encendida la luz delantera y trasera. Esto te hace mucho más visible en la vía.
- Usa siempre las direccionales para indicar a otros conductores tu próxima maniobra. Los espejos son fundamentales para tener mayor visibilidad.
- Ten presente que en el momento de frenar tu motocicleta, debes utilizar ambos frenos en esta proporción (70% delantero, 30% trasero).
- No circules sobre andenes con la motocicleta; recuerda que hay otras personas y puedes causar un accidente.
- Respeta los semáforos.
- Respeta a los otros actores de la vía: ellos también están ahí y necesitan su espacio para circular.



5

Conoce y sigue las señales de tránsito:

- A Preventivas:** muestran al conductor los riesgos o factores de atención existentes en el recorrido. Son de color amarillo con símbolos y letras negras
- B Reglamentarias:** tienen como objetivo mostrar los límites y prohibiciones que hay en el camino; su violación constituye una falta que puede ser sancionable. Generalmente son símbolos geométricos con borde rojo, fondo blanco y letra negra.
- C Informativas:** su papel es proporcionar información sobre los servicios y lugares que nos vamos a encontrar en el camino. La mayoría son de fondo azul con textos blancos y símbolos negros.

PARA EL CUIDADO DEL MEDIO AMBIENTE Y ¡TU BOLSILLO!



6

Controla el consumo de combustible. Realiza frecuentemente pruebas y lleva un registro del rendimiento del combustible de tu motocicleta. Conducir a una velocidad constante entre 40 y 60 Km/h, dependiendo de cada modelo, generará la mayor eficiencia.



7

Revisa la presión del aire de las llantas de tu motocicleta por lo menos una vez a la semana, para evitar desgaste y mayor consumo de gasolina.

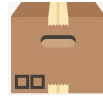

8

Entre más peso lleve tu motocicleta, mayor será el esfuerzo y por tanto aumentará el consumo de combustible. Revisa siempre el manual para verificar esta información.



9

Optimiza tus recorridos **planificando bien tu ruta** de acuerdo a tus necesidades.



10

Enciende la motocicleta antes de ponerte todos los elementos de seguridad, **esto ayudará a que el motor esté a punto y de esta forma el aceite lo lubricará adecuadamente.** Revisa periódicamente el lubricante de tu motor y realiza mantenimiento preventivo.

Una iniciativa de:



Con el apoyo de:

Agencia
Nacional de
Seguridad Vial

— ANDI —
Cámara de la
Industria Automotriz

**MANUAL DEL PROPIETARIO Y DE
GARANTÍA**

YZF155
YZF155

B1L-F8199-S0

 **Lea este manual atentamente antes de usar el vehículo. Este manual debe acompañar al vehículo si éste se vende.**

Introducción

EAU10103

¡Bienvenido al mundo del motociclismo Yamaha!

Como propietario de la YZF155, se beneficiará de la amplia experiencia de Yamaha y de su última tecnología de diseño y manufactura de productos de alta calidad, los cuales han permitido que Yamaha se haya ganado su reputación de confiabilidad.

Por favor tómese el tiempo de leer este manual atentamente, así como de disfrutar de todas las ventajas de su YZF155. El manual de propietario no sólo incluye instrucciones sobre cómo operar, revisar y mantener su motocicleta, también incluye indicaciones para su propia seguridad y la de las demás personas de evitar problemas y lesiones.

Además, las numerosas recomendaciones que suministra el manual le ayudarán a mantener su motocicleta en la mejor condición posible. Si se le ocurre alguna pregunta, no dude en ponerse en contacto con su concesionario Yamaha.

El equipo Yamaha le desea muchas experiencias de conducción seguras y emocionantes. ¡Por eso, recuerde que la seguridad siempre debe ser la prioridad!

Yamaha permanentemente busca progresos tanto en el diseño como en la calidad de sus productos. Por lo tanto, aunque este manual contiene la información más actualizada de los productos disponible en el momento de su impresión, es posible que hayan algunas diferencias menores entre los componentes de su motocicleta y los contenidos de este manual. Si surge alguna pregunta relacionada con los contenidos de este manual, por favor consúltela con un concesionario Yamaha.

EWA10032



ADVERTENCIA

Por favor lea este manual atentamente en su totalidad antes de conducir su motocicleta.

Información importante del manual

EAU10134

En este manual, la información que es particularmente importante se resalta por medio de las siguientes notas:

	Este es el símbolo de alerta de seguridad. Se usa para alertar sobre peligros de lesiones personales potenciales. Siga al pie de la letra todos los mensajes de seguridad encabezados con este símbolo para evitar posibles lesiones o un accidente mortal.
 ADVERTENCIA	Una ADVERTENCIA indica una situación peligrosa que, si no se evita, puede causar lesiones graves o incluso un accidente mortal.
ATENCIÓN	Un aviso de ATENCIÓN indica las precauciones especiales que se deben tomar para evitar daños en el vehículo o en otras propiedades.
NOTA	NOTA proporciona información clave para facilitar o clarificar los procedimientos.

*Los productos y sus especificaciones están sujetos a cambios sin previo aviso.

Información importante del manual

EAUE0011

YZF155
MANUAL DEL PROPIETARIO
©2018 Yamaha Motor Co.; Ltd.
Primera edición, Diciembre 2018
Toda reproducción o uso no
autorizado sin el consentimiento
escrito de Yamaha Motor Co., Ltd.
quedan expresamente prohibidos.
Impreso en Colombia.

Ubicación de etiquetas importantes..1-1	Revisiones previas para su seguridad.....5-1	Holgura de las válvulas7-18
Información relativa a la seguridad....2-1	Funcionamiento del vehículo y aspectos importantes de su conducción.....6-1	Llantas7-19
Recomendaciones para una conducción segura 2-5	Arranque del motor.....6-1	Rines de fundición.....7-20
Descripción.....3-1	Cambio.....6-2	Ajuste del juego libre de la manigueta del embrague7-21
Vista izquierda.....3-1	Recomendaciones para reducir el consumo de combustible.....6-3	Comprobación del juego libre de la manigueta del freno.....7-22
Vista derecha.....3-2	Asentamiento del motor.....6-3	Interruptores de la luz del freno.....7-22
Controles e instrumentos.....3-3	Estacionamiento.....6-4	Comprobación de las pastas del freno delantero y las pastas del freno trasero.....7-23
Funciones de los instrumentos y controles.....4-1	Mantenimiento y ajustes periódicos...7-1	Comprobación del nivel del líquido de frenos.....7-24
Interruptor principal/seguro de la dirección.....4-1	Kit de herramientas del propietario...7-1	Tensión de la cadena de transmisión.....7-25
Luces indicadoras y luces de advertencia.....4-2	Tabla de mantenimiento periódico del sistema de control de emisiones.....7-3	Limpieza y engrase de la cadena de transmisión.....7-27
Tablero multifunción4-3	Tabla de lubricación y mantenimiento general.....7-4	Comprobación y engrase de los cables.....7-27
Interruptores del manillar..... 4-11	Desmontaje y montaje del carenado y los paneles.....7-8	Comprobación y engrase del puño y la terminal del cable del acelerador.....7-28
Manigueta del embrague4-12	Comprobación de la bujía.....7-10	Comprobación y engrase de los pedales del freno y de cambios.....7-28
Pedal de cambios4-12	Aceite de motor y filtro de aceite.....7-12	Comprobación y engrase de las maniguetas del freno y del embrague.....7-29
Manigueta del freno4-12	Líquido refrigerante7-14	
Pedal del freno4-13	Limpieza del filtro de aire7-16	
Tapa del tanque de combustible4-13	Ajuste del ralenti del motor.....7-17	
Combustible4-14	Ajuste del juego libre del puño del acelerador7-18	
Convertidor catalítico4-15		
Asientos.....4-15		
Soporte sujetador del casco.....4-17		
Soporte lateral.....4-17		
Sistema de corte del circuito de arranque.....4-18		

Índice

Comprobación y engrase del soporte lateral.....	7-29
Engrase de los pivotes del basculante.....	7-30
Comprobación de la horquilla delantera.....	7-30
Comprobación de la dirección.....	7-31
Comprobación de los rodamientos de las ruedas.....	7-31
Batería.....	7-31
Cambio del fusible.....	7-33
Luz delantera	7-33
Luces auxiliares.....	7-34
Luz trasera/del freno.....	7-34
Cambio del bombillo de una luz de dirección.....	7-34
Apoyo de la motocicleta.....	7-35
Rueda delantera.....	7-36
Rueda trasera.....	7-37
Identificación de problemas.....	7-39
Diagramas para la identificación de problemas	7-41

Cuidado y almacenamiento de la motocicleta.....	8-1
Precauciones con el color mate.....	8-1
Cuidados generales.....	8-1
Almacenamiento.....	8-4

Especificaciones.....	9-1
------------------------------	------------

Información para el consumidor...10-1	
Números de identificación.....	10-1

Índice.....	11-1
--------------------	-------------

INFORMACIÓN SOBRE LA GARANTÍA.....	12-1
MEDIO AMBIENTE: PLAN POSCONSUMO DE BATERÍAS	13-1

Ubicación de etiquetas importantes

EAU10385

1

Lea y asegúrese de comprender todas las etiquetas de su vehículo. Estas etiquetas tienen información importante para el uso seguro y adecuado de su vehículo. Nunca remueva las etiquetas de su vehículo. Si alguna etiqueta se cae o le ocurre algo que impida leerla, su concesionario Yamaha tendrá repuestos disponibles.

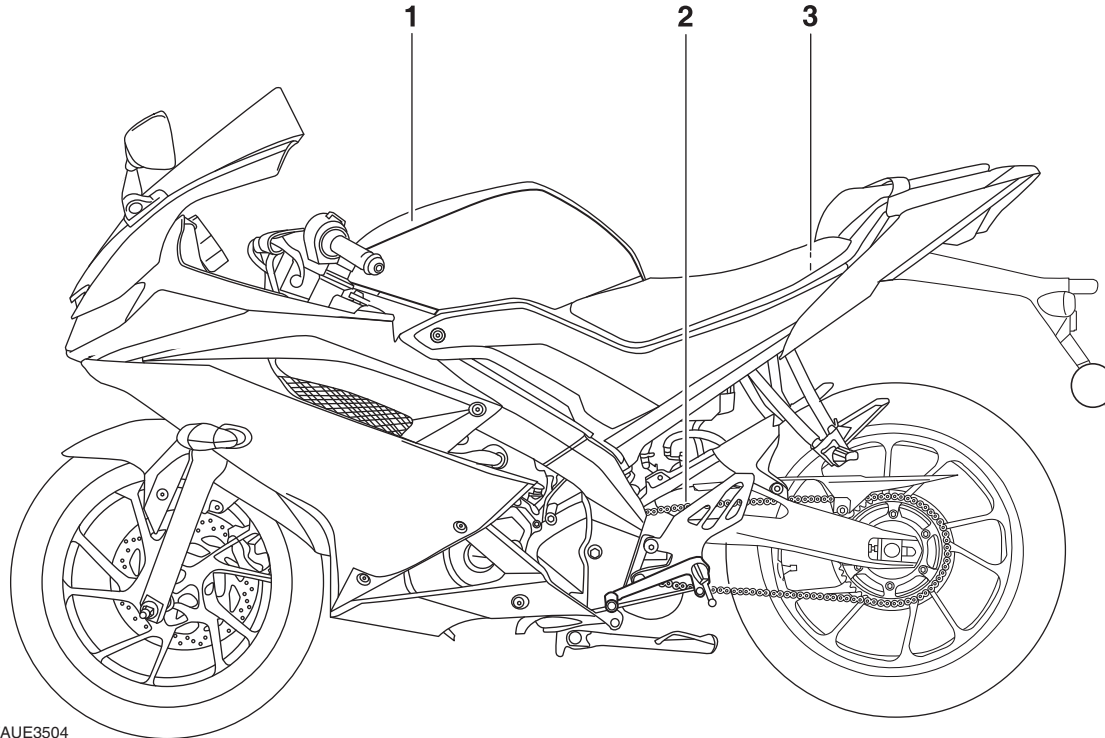

ZAUE3504

Ubicación de etiquetas importantes

1

1

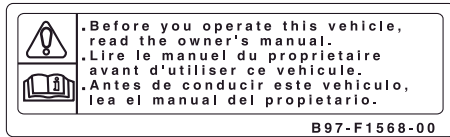

2

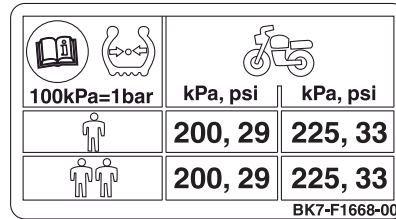

3



ZAUE3337

EAU1028C

Sea un propietario responsable

Como propietario del vehículo, usted es responsable del uso seguro y adecuado que se le dé a su motocicleta.

Las motocicletas son vehículos de dos ruedas alineadas. Su operación segura depende del uso de técnicas de conducción adecuadas y de la habilidad del conductor. Cada conductor debe conocer los siguientes requisitos antes de conducir esta motocicleta.

La conductora o el conductor deben:

- Buscar instrucciones detalladas de una fuente capacitada sobre todos los aspectos de la conducción de una motocicleta.
- Acatar todas las advertencias y requisitos de mantenimiento detallados en este manual de propietario.
- Buscar entrenamiento calificado sobre técnicas de conducción adecuadas y seguras.
- Buscar servicio técnico profesional como se indica en este manual de propietario y/o cuando sea necesario por condiciones mecánicas específicas.

- Nunca conduzca una motocicleta sin antes haber recibido entrenamiento o instrucciones adecuadas. Tome un curso de entrenamiento. Los motociclistas principiantes deben recibir entrenamiento de un instructor certificado. Póngase en contacto con un concesionario de motocicletas autorizado para averiguar sobre cursos de entrenamiento cerca de usted.

Conducción segura

Haga las revisiones previas cada vez que vaya a usar su vehículo para asegurarse de que está en condiciones de conducción segura. Las posibilidades de accidentes o daños aumentan si no revisa o mantiene el vehículo de manera adecuada. En la página 5-1 encontrará una lista de revisiones previas a la conducción.

- Esta motocicleta se diseñó para transportar al conductor y a un pasajero.
- La mayoría de accidentes entre motocicletas y vehículos como automóviles, buses y camiones ocurren porque los conductores

de estos vehículos no reconocen e identifican las motocicletas en el tráfico. En otras palabras, muchos accidentes ocurren porque los conductores de automóviles no ven las motocicletas. Tener esto en cuenta y ser muy precavido al respecto puede ser una manera muy efectiva para reducir las posibilidades de que ocurran este tipo de accidentes.

Por lo tanto:

- Use una chaqueta de color o colores brillantes.
- Tenga precauciones adicionales cuando se acerque y cuando vaya a pasar por intersecciones, ya que estas son los lugares más propensos a la ocurrencia de accidentes de motocicletas.
- Conduzca por donde otros conductores lo puedan ver. Evite conducir en los puntos ciegos de otros conductores.
- Nunca mantenga una motocicleta sin tener el conocimiento adecuado. Póngase en contacto con un concesionario de motocicletas autorizado para consultarle sobre

Información relativa a la seguridad

2

el mantenimiento básico para su motocicleta. Ciertas labores de mantenimiento sólo puede llevarlas a cabo personal certificado.

- Muchos accidentes involucran conductores inexpertos. De hecho, muchos conductores involucrados en accidentes ni siquiera tienen una licencia de conducción de motocicleta vigente.
 - Asegúrese de estar adecuadamente capacitado y/o entrenado, y de prestarle su motocicleta únicamente a conductores entrenados.
 - Tenga claras sus habilidades y sus límites. No salirse de sus límites puede ayudarle a evitar un accidente.
 - Le recomendamos que practique conducir su motocicleta en un lugar sin tráfico hasta que se familiarice completamente con ella y todos sus controles.
- Muchos accidentes ocurren debido a algún error del motociclista. Un error típico que come-

ten los motociclistas es girar bruscamente y abiertos en una curva debido a la velocidad excesiva o a un ángulo de inclinación insuficiente para la velocidad.

- Obedezca siempre los límites de velocidad y nunca conduzca a velocidades más altas que las advertidas para las condiciones de la vía y del tráfico.
- Utilice siempre las luces direccionales antes de girar y cambiar de carril. Asegúrese de que los demás conductores lo puedan ver.
- La postura tanto del conductor como del pasajero es un factor importante para mantener un control adecuado de la motocicleta.
 - El conductor debe mantener ambas manos en el manillar y ambos pies en los apoyapiés correspondientes durante la conducción para mantener el control de la motocicleta.
 - El pasajero siempre debe sujetarse del conductor, de la correa del asiento o de la barra

de sujeción, si la motocicleta cuenta con ellas, con ambas manos y debe mantener ambos pies en los apoyapiés correspondientes. Nunca transporte un pasajero que no pueda poner ambos pies firmemente en los apoyapiés correspondientes.

- Nunca conduzca bajo los efectos del alcohol o de las drogas.
- Esta motocicleta se diseñó exclusivamente para uso en carretera. Por lo tanto, no es apropiada para conducirla por fuera de carretera.

Indumentaria de protección

La mayoría de las muertes ocurridas en accidentes de motocicletas son el resultado de lesiones en la cabeza. El uso de un casco de seguridad es el factor de seguridad más crítico en la prevención o reducción de lesiones en la cabeza.

- Utilice siempre un casco certificado.
- Si el casco no incluye protección para los ojos, utilice gafas o máscara de protección. Si sus ojos no están protegidos contra el viento, se aumenta la probabilidad de sufrir algún impedimento de la visión, lo

cual puede causar que se demore o que no logre ver algún peligro.

- El uso de una chaqueta, botas, pantalones, guantes, etc. de protección ayuda a prevenir o reducir raspones, laceraciones y heridas.
- Nunca utilice ropa suelta ya que ésta puede atascarse en las manijas, los apoyapiés o las ruedas, lo que puede causar lesiones o accidentes.
- Utilice siempre ropa y calzado protector que cubra sus piernas, tobillos y pies. El motor y el sistema de escape se calientan mucho mientras se conduce el vehículo y se mantienen calientes cierto tiempo después de apagar el motor, por lo tanto estos componentes pueden causar quemaduras.
- El pasajero también debe acatar las anteriores precauciones.

Evite el envenenamiento por monóxido de carbono

Los gases de escape que produce el motor contienen monóxido de carbono, un gas mortal. Inhalar monóxido de carbono puede causar dolores de cabeza, mareos, somnolencia, náuseas, confusión e incluso la muerte. El monóxido

de carbono es un gas incoloro, inodoro, no tiene sabor y puede estar presente sin que usted vea o huelga gases de escape. Se pueden acumular rápidamente niveles letales de monóxido de carbono que provocarán que pierda el conocimiento, incapacitándolo para salvarse. Además, los niveles letales de monóxido de carbono pueden permanecer acumulados durante horas o incluso días en lugares cerrados o poco ventilados. Si experimenta algún síntoma de envenenamiento por monóxido de carbono, abandone el lugar inmediatamente, busque aire fresco y **CONSIGA ATENCIÓN MÉDICA.**

- No ponga en marcha el motor en lugares cerrados. Incluso si trata de ventilar los gases de escape con ventiladores o abriendo ventanas y puertas, el monóxido de carbono puede alcanzar niveles peligrosos rápidamente.
- No ponga en marcha el motor en lugares poco ventilados o parcialmente cerrados, tales como cobertizos, garajes o parqueaderos.
- No ponga en marcha el motor en lugares en los que los gases de

escape puedan ingresar de alguna manera al interior de algún sitio a través de aberturas como ventanas y puertas.

Accesorios y carga

Ponerle accesorios o carga a su motocicleta puede afectar negativamente la estabilidad y maniobrabilidad si se cambia la distribución del peso de la motocicleta. Para evitar la posibilidad de que ocurra un accidente, sea extremadamente precavido al ponerle accesorios o carga a su motocicleta. Tenga mucho cuidado cuando conduzca una motocicleta a la que se le hayan puesto accesorios o carga. Estas, junto con la información sobre accesorios que se encuentra a continuación, son algunas indicaciones que se deben seguir si va a transportar algún tipo de carga en su motocicleta:

El peso total del conductor, el pasajero, los accesorios y la carga no puede exceder el límite máximo de carga.

Usar un vehículo sobrecargado podría causar un accidente.

Límite máximo de carga:
168 kg (370 lb)

Información relativa a la seguridad

2

Cuando vaya a transportar carga con un peso inferior al límite máximo de carga, tenga en cuenta las siguientes indicaciones:

- El peso de los accesorios y de la carga debe mantenerse tan bajo y tan cercano a la motocicleta como sea posible. Guarde sus elementos más pesados tan cerca del centro de la motocicleta como sea posible y asegúrese de distribuir el peso de la manera más pareja posible en ambos lados de la motocicleta para minimizar el desbalance y la inestabilidad.
- Cualquier peso móvil puede generar un desbalance repentino. Asegúrese de que los accesorios y la carga estén adecuadamente asegurados a la motocicleta antes de comenzar a conducir. Verifique los soportes de los accesorios y los amarres de la carga constantemente.
- Ajuste de manera adecuada la suspensión de acuerdo al peso de los accesorios y de la carga (en el caso de las motocicletas con suspensión ajustable) y verifique el estado y la presión de sus llantas.

- Nunca amarre elementos grandes y/o pesados al manillar, la horquilla delantera o el guardabarros. Este tipo de elementos, tales como sacos de dormir, sacos de lona o carpas, pueden generar inestabilidad o una respuesta lenta en la dirección.
- **Este vehículo no se diseñó para halar un remolque o para acoplarle un sidecar (vehículo lateral).**

Accesorios Yamaha originales

La selección de accesorios para su motocicleta es una decisión importante. Los Accesorios Yamaha originales fueron diseñados, probados y aprobados por Yamaha para instalárselos a su motocicleta y únicamente se pueden conseguir en los concesionarios de Yamaha. Muchas empresas que no tienen ninguna relación con Yamaha fabrican partes y accesorios, u ofrecen modificaciones diferentes para vehículos Yamaha. Yamaha no puede hacerles pruebas a los productos que fabrican estas empresas de repuestos y accesorios no originales. Por lo tanto, Yamaha no puede ni aprobar ni recomendar el uso

de accesorios que no sean vendidos directamente por Yamaha o las modificaciones que no sean recomendadas específicamente por Yamaha aunque los venda e instale o las realice un concesionario Yamaha.

Piezas, accesorios y modificaciones no originales

Aunque es posible que encuentre productos no originales que son similares en diseño y calidad a los accesorios Yamaha, tenga en cuenta que algunos de esos productos o modificaciones no son adecuados porque pueden representar un peligro para su seguridad o la de otras personas. Instalarle productos no originales o hacerle modificaciones a su motocicleta que alteren cualquiera de las características del diseño o funcionamiento del vehículo podría ponerlo a usted o a otras personas en riesgo de lesiones graves o letales. Usted será responsable de las consecuencias de cualquier accidente relacionado con modificaciones hechas a su motocicleta.

Tenga en cuenta las siguientes indicaciones, así como las mencionadas en la sección «Accesorios y carga»,

cuando vaya a instalarle accesorios a su motocicleta.

- Nunca instale accesorios ni transporte carga que pueda afectar el funcionamiento de su motocicleta. Revise detenidamente el accesorio antes de usarlo para asegurarse de que no reduzca de ninguna manera la altura sobre el suelo o la capacidad de inclinación en las curvas, que no limite el recorrido de la suspensión o de la dirección, que no disminuya el control del vehículo durante la conducción, y que no oscurezca las luces y los reflectores.
- Los accesorios acoplados en el área del manillar o de la horquilla delantera pueden generar inestabilidad debido a una distribución de peso inadecuada o a cambios aerodinámicos. Si se incorporan accesorios en el área del manillar o de la horquilla delantera, estos deben ser tan pocos y tan livianos como sea posible.
- Accesorios voluminosos o grandes pueden afectar significativamente la estabilidad de la

motocicleta por sus efectos aerodinámicos. El viento podría intentar levantar la motocicleta o ésta podría volverse inestable al recibir vientos cruzados. Estos accesorios también podrían generar inestabilidad al momento de adelantar o ser adelantado por vehículos grandes.

- Ciertos accesorios pueden hacer mover al conductor de su posición de conducción normal. Esta posición inadecuada limita la libertad de movimiento del conductor y puede llegar a limitar su habilidad de control. Por lo tanto, se recomienda no usar este tipo de accesorios.
- Sea muy precavido si va a usar accesorios eléctricos. Si los accesorios eléctricos exceden la capacidad del sistema eléctrico de la motocicleta, podría ocurrir una falla eléctrica, generando peligro al causar pérdida de las luces o de la potencia del motor.

Llantas y rines no originales

Las llantas y los rines con los que viene su motocicleta fueron diseñados de

acuerdo a las capacidades de rendimiento del vehículo, y para suministrar la mejor combinación de control, frenado y comodidad. Es posible que otras llantas, rines, tamaños y combinaciones diferentes no sean adecuadas. Vaya a la página 7-18 para consultar las especificaciones de las llantas e información sobre cómo hacerles mantenimiento y cómo cambiarlas.

Cómo transportar la motocicleta

Asegúrese de seguir las siguientes instrucciones antes de transportar la motocicleta en otro vehículo.

- Desmonte y/o remueva todos los elementos de la motocicleta que no estén fijados permanentemente.
- Verifique que la llave de combustible (si la motocicleta la tiene) está en la posición cerrada y confirme que no haya fugas de combustible.
- Ponga la transmisión en el primer cambio (para los modelos con transmisión manual).
- Asegure la motocicleta con correas adecuadas sujetándola en partes sólidas de la misma, tales como el chasis o la abrazadera triple superior de la horquilla delantera (y no del

Información relativa a la seguridad

2

manilar con soportes de caucho, de las luces de dirección o de partes que puedan romperse o quebrarse). escoja la ubicación para las correas con cuidado para asegurarse de que no van a rozar contra superficies pintadas durante el transporte.

- La suspensión debe quedar levemente comprimida por la fuerza de las correas, si es posible, de tal forma que la motocicleta no vaya a rebotar de manera excesiva durante el transporte.

Recomendaciones para una conducción segura

- Utilice siempre las luces de dirección cuando vaya a hacer un giro y asegúrese de usar la luz del lado correcto.
- Tenga siempre presente que frenar puede ser extremadamente difícil cuando la vía está mojada. Evite tener que frenar de manera fuerte y/o abrupta, ya que la motocicleta podría derrapar. Aplique los frenos lentamente cuando necesite detenerse en una superficie mojada.
- Reduzca la velocidad siempre que se acerque a una esquina o curva. Acel-

ere lentamente después de haber girado en la esquina o curva.

- Tenga cuidado cuando esté pasando por el lado de vehículos estacionados. Es posible que algún conductor no lo vea y abra la puerta en su camino.
- Los cruces con vías de ferrocarril o de tranvía, las placas de hierro en sitios de construcción y las tapas de acueducto o alcantarillado se ponen extremadamente resbalosas cuando se mojan. Reduzca siempre la velocidad y sortee estos elementos con mucho cuidado. Mantenga la motocicleta tan vertical como sea posible para evitar que resbale en ellos.
- Las pastas de freno pueden mojarse cuando lava la motocicleta. Revise siempre los frenos después de lavar la motocicleta y antes de conducirla.
- Utilice siempre casco, guantes, pantalones largos (ajustados en los tobillos para que no ondeen con el viento) y una chaqueta o abrigo de un color vivo o brillante.
- Nunca lleve demasiado equipaje en la motocicleta. Una motocicleta sobrecargada se vuelve inestable.

Utilice una o varias cuerdas resistentes o elementos de amarre especiales para asegurar su equipaje a la base (si la motocicleta está equipada con ella). Un equipaje suelto o carga suelta afectará la estabilidad de la motocicleta y podrían distraer su atención de la vía (consulte la página 2-3).

Cascos

El empleo de este vehículo sin usar un casco de motocicleta homologado aumenta la probabilidad de sufrir lesiones graves en la cabeza o incluso mortales en caso de accidente. La mayoría de muertes en accidentes de motocicleta o ciclomotor son resultado de lesiones en la cabeza. El uso de un casco de seguridad es el factor más importante para evitar las lesiones en la cabeza o minimizar su gravedad.

Elija siempre un casco de motocicleta homologado

Preste atención a los elementos siguientes a la hora de elegir un casco de motocicleta.

- El casco en todo momento debe cumplir con las normas técnicas que el Gobierno Colombiano indique al respecto.
- La talla del casco debe ajustarse al tamaño de la cabeza del motociclista.
- No someta nunca un casco a golpes fuertes.



ZAUU0003

Uso correcto del casco



ZAUU0007

Uso incorrecto del casco

Uso correcto del casco

Abroche siempre el cierre de la barbilla. En caso de accidente, es mucho menos probable que el casco se suelte si el cierre de la barbilla está abrochado.

Tipos de casco y su uso

ZAUU0004

- Jet: debe usarse únicamente para circular a velocidades bajas o medias



ZAUU0005

- Integral: debe usarse para circular a velocidades medias o altas



ZAUU0006

- Señor usuario recuerde que bajo ninguna circunstancia usted debe conducir su vehículo a una velocidad que supere la máxima permitida por la autoridad competente. Así mismo se recomienda, en caso de no tener la experiencia suficiente, conducir a bajas velocidades su vehículo

Descripción

EAU10411

Vista izquierda

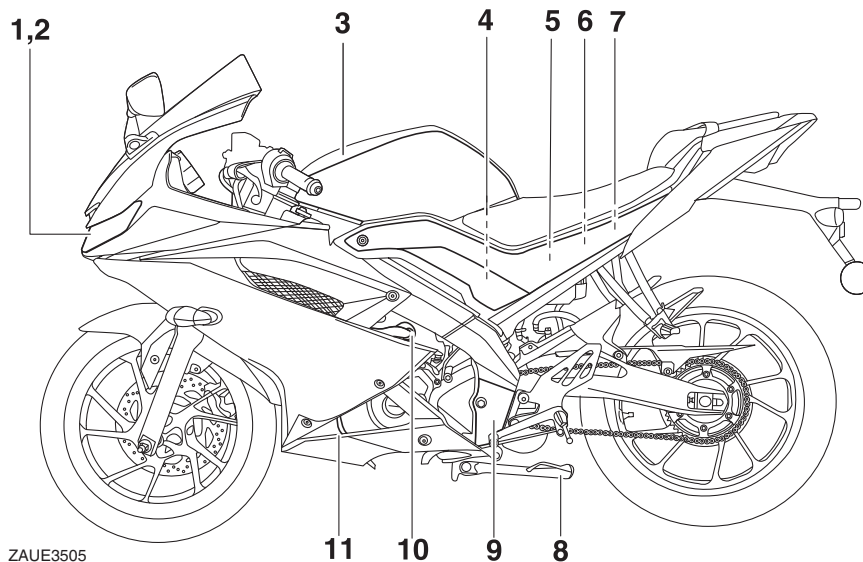

1. Luz delantera (página 7-33)

2. Luz auxiliar (página 7-34)

3. Tapa del tanque de combustible (página 4-13)

4. Filtro de aire (página 7-16)

5. Batería (página 7-31)

6. Fusible (página 7-33)

7. Kit de herramientas del propietario (página 7-1)

8. Soporte lateral (página 4-17)

9. Pedal de cambios (página 4-12)

10. Tornillo de ajuste del ralentí (página 7-17)

11. Depósito del líquido refrigerante (página 7-14)

Vista derecha

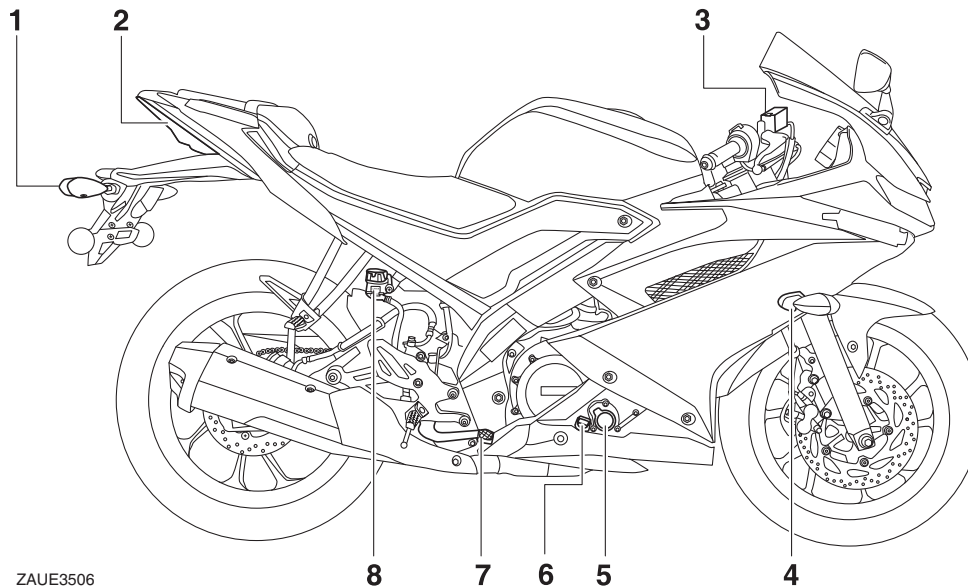

ZAUE3506

1. Luz de dirección trasera (página 7-34)
2. Luz trasera/del freno (página 7-34)
3. Depósito de líquido de frenos delantero (página 7-24)
4. Luz de dirección delantera (página 7-34)
5. Filtro de aceite de motor (página 7-12)
6. Varilla medidora del nivel de aceite (página 7-12)
7. Pedal del freno (página 4-13)
8. Depósito de líquido de frenos trasero (página 7-24)

Descripción

EAU10431

Controles e instrumentos

3

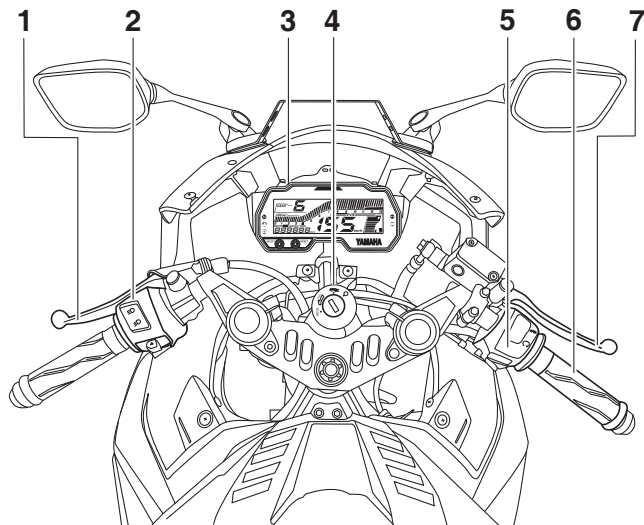

ZAUE3340

1. Manigueta del embrague (página 4-12)
2. Interruptores del lado izquierdo del manillar (página 4-11)
3. Tablero multifunción (página 4-3)
4. Interruptor principal/seguro de la dirección (página 4-1)
5. Interruptores del lado derecho del manillar (página 4-11)
6. Puño del acelerador (página 7-18)
7. Manigueta del freno (página 4-12)

Funciones de los instrumentos y controles

Interruptor principal/seguro de la dirección

EAU10462

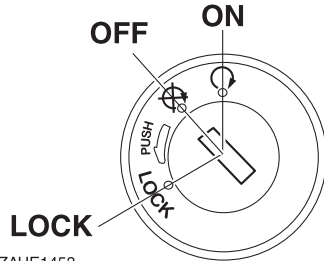

ZAUE1453

El interruptor principal/seguro de la dirección controla los sistemas de encendido y de luces, y también permite asegurar/bloquear la dirección. Las tres posiciones del interruptor se describen a continuación.

EAU3340

○(ON; abierto/encendido)

Se les suministra corriente a todos los circuitos eléctricos. Se enciende el tablero multifunción, la luz trasera, la luz de la placa y las luces auxiliares, y es posible arrancar el motor. No se puede sacar la llave.

NOTA

La luz delantera se enciende automáticamente cuando se arranca el motor y permanecerá encendida incluso si el interruptor de detención del motor se pone en la posición « \otimes ». La luz delantera se apagará cuando se gire la llave a la posición « \otimes ».

EAU54301

⊗(OFF; cerrado/apagado)

Todos los sistemas eléctricos se apagan. Se puede sacar la llave.

⚠ ADVERTENCIA

EWA16371

Nunca gire la llave a la posición « \otimes » o «LOCK» mientras la motocicleta esté en movimiento. Esto haría que los sistemas eléctricos se apaguen, lo que podría causar pérdida de control o incluso un accidente.

EAU10696

LOCK (seguro/bloqueo)

Se asegura/bloquea la dirección y todos los sistemas eléctricos se apagan. Se puede sacar la llave.

Cómo asegurar/bloquear la dirección

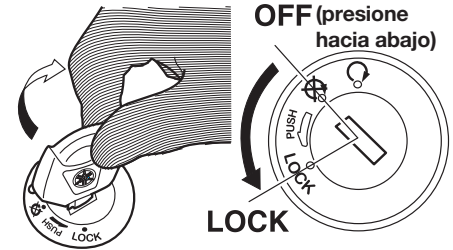

ZAUE2730

1. Gire el manillar completamente hacia la izquierda o derecha.
2. Con la llave en la posición « \otimes », presiónela y gírela hacia la posición «LOCK».
3. Saque la llave.

NOTA

Si la dirección no bloquea, intente devolviendo el manillar un poco hacia el centro.

Funciones de los instrumentos y controles

Cómo desbloquear la dirección

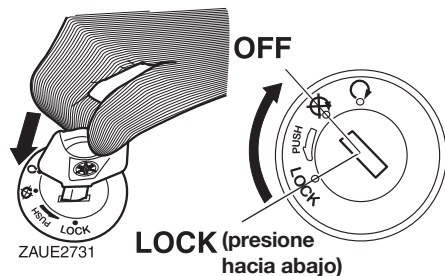

4

En la posición «LOCK», presione la llave y gírela hacia la posición «OFF».

Luces indicadoras y luces de advertencia

EAU4939D

EAU11081

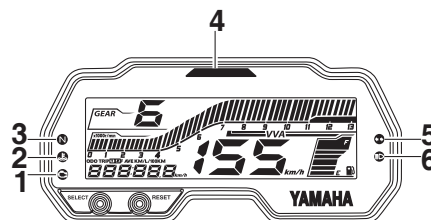

ZAUE3341

1. Luz de advertencia de problema en el motor «».
2. Luz de advertencia de la temperatura del líquido refrigerante «».
3. Luz indicadora de cambio neutro «**N**».
4. Luz indicadora de ejecución de cambio.
5. Luz indicadora de las luces de dirección «».
6. Luz indicadora de la luz alta «».

EAU11022

Luz indicadora de las luces de dirección «»

Esta luz indicadora destella cuando una de las luces de dirección está destellando.

EAU11061

Luz indicadora de las luces de dirección «**N**»

Esta luz indicadora se enciende cuando la transmisión está en el cambio neutro.

Luz indicadora de la luz alta «»

Esta luz indicadora se enciende cuando la luz alta de la luz delantera está encendida.

EAUM2782

Luz de advertencia de la temperatura del líquido refrigerante «».

Esta luz de advertencia se enciende si el motor se sobrecalienta. Si esto ocurre, apague el motor inmediatamente y permita que se enfríe.

El circuito eléctrico de la luz de advertencia puede revisarse girando la llave a la posición «». La luz de advertencia debe encenderse durante unos cuantos segundos y luego se apaga. Si la luz de advertencia no se enciende cuando se gira la llave a la posición «», o si la luz de advertencia se queda encendida, lleve el vehículo a un concesionario Yamaha para que le revisen el circuito eléctrico.

ATENCIÓN

ECA10022

No continúe usando la motocicleta con el motor encendido si éste se está sobrecalentando.



Funciones de los instrumentos y controles

NOTA

- En el caso de los vehículos equipados con uno o varios ventiladores de radiador, el o los ventiladores se encienden y apagan automáticamente de acuerdo a la temperatura del líquido refrigerante en el radiador.
- Si el motor se sobrecalienta, consulte las instrucciones respectivas en la página 7-41.

Luz de advertencia de problema en el motor «».

Esta luz de advertencia se enciende o destella si se detecta algún problema en el circuito eléctrico que monitorea el motor. Si esto ocurre, lleve su motocicleta a un concesionario Yamaha para que revisen el sistema de autodiagnóstico.

El circuito eléctrico de la luz de advertencia puede revisarse girando la llave a la posición «». La luz de advertencia debe encenderse durante unos cuantos segundos y luego se apaga. Si la luz de advertencia no se enciende cuando se gira la llave a la posición «», o si la luz de advertencia se

queda encendida, lleve el vehículo a un concesionario Yamaha para que le revisen el circuito eléctrico.

Luz indicadora de ejecución de cambio

Esta luz indicadora puede configurarse para que se encienda y se apague a velocidades del motor específicas y su función es la de informarle al conductor cuando sea momento de subir un cambio (vaya a la página 4-8 para consultar una explicación detallada de esta luz indicadora y de cómo configurarla).

El circuito eléctrico de la luz indicadora puede revisarse girando la llave a la posición «». La luz indicadora debe encenderse durante unos cuantos segundos y luego se apaga.

Si la luz indicadora no se enciende cuando se gira la llave a la posición «», o si la luz indicadora se queda encendida, lleve el vehículo a un concesionario Yamaha para que le revisen el circuito eléctrico.

EAU62470

Tablero multifunción

EAU80723

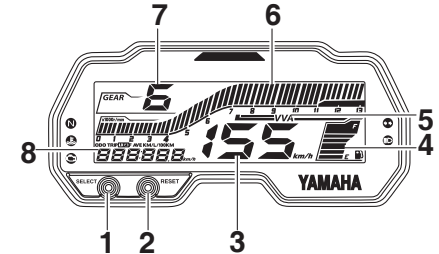



ZAU63342

1. Botón «SELECT» (para seleccionar)
2. Botón «RESET» (para reiniciar y/o reconfigurar)
3. Velocímetro
4. Indicador del nivel de la gasolina
5. Indicador del accionamiento variable de las válvulas (VVA)
6. Tacómetro
7. Indicador del cambio
8. Indicador multifunción

El brillo del tablero multifunción se puede ajustar.

Cómo ajustar el brillo de la pantalla

1. Gire la llave a la posición «».
2. Presione y mantenga presionado el botón «SELECT».
3. Gire la llave a la posición «» y luego suelte el botón «SELECT» después de cinco segundos.

Funciones de los instrumentos y controles

- Presione el botón «RESET» para seleccionar el nivel de brillo deseado.

EWA12423

⚠ ADVERTENCIA

Asegúrese de detener el vehículo antes de hacer cualquier cambio de configuración en el tablero multifunción. Hacer cambios de configuración mientras conduce puede ser una distracción para el conductor y el riesgo de accidente se incrementará.

El tablero multifunción incluye las siguientes características:

- velocímetro
- indicador del nivel de la gasolina
- indicador del accionamiento variable de las válvulas (VVA)
- tacómetro
- indicador del cambio
- indicador multifunción
- luz indicadora de ejecución de cambio
- dispositivo de autodiagnóstico

Velocímetro

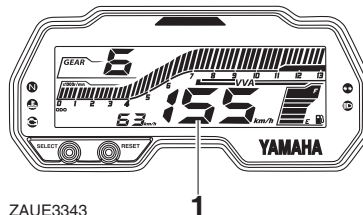

ZAUE3343

- Velocímetro

El velocímetro muestra la velocidad de desplazamiento del vehículo.

Indicador del nivel de la gasolina

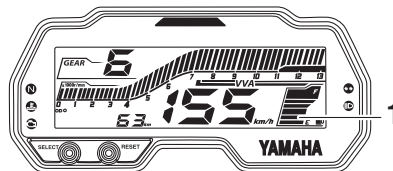

ZAUE3344

- Indicador del nivel de la gasolina

El indicador del nivel de la gasolina muestra la cantidad de combustible disponible en el tanque. Los segmentos del indicador desaparecen hacia la «E» (vacío) a medida que el nivel del combustible va disminuyendo.

Cuando el último segmento del indicador comienza a destellar, reabastezca gasolina tan pronto como sea posible. Cuando se gira la llave a la posición «C», todos los segmentos del indicador del nivel de la gasolina se encenderán una vez en secuencia y luego se quedarán encendidos los que indican la cantidad actual de gasolina. Esto ocurre debido a que al girar la llave, se ejecuta una prueba del circuito eléctrico.

Indicador del accionamiento variable de las válvulas (VVA)

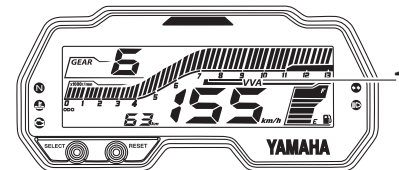

ZAUE3345

- Indicador del accionamiento variable de las válvulas (VVA)

Este modelo está equipado con un sistema de accionamiento variable de las válvulas o VVA (por sus siglas en inglés) para mayor economía de combustible y aceleración en los rangos de velocidad bajo y alto.

Funciones de los instrumentos y controles

Este indicador se enciende cuando el sistema de accionamiento variable de las válvulas hace la transición al rango alto de velocidad.

Tacómetro

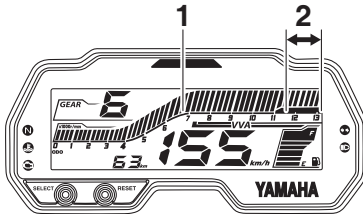

ZAUE3346

1. Tacómetro
2. Zona roja del tacómetro

El tacómetro le permite al conductor monitorear la velocidad del motor para mantenerla dentro del rango de potencia ideal.

ECA23050

ATENCIÓN

No conduzca el vehículo en la zona de altas r/min indicada por el tacómetro.

Zona de altas r/min: de 11.500 r/min en adelante

Indicador del cambio

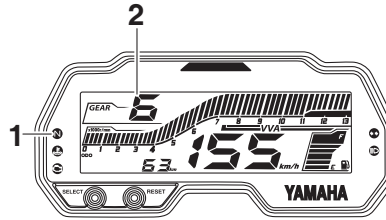

ZAUE3347

1. Luz indicadora de cambio neutro « N ».
2. Indicador del cambio.

Este indicador muestra el cambio (o marcha) seleccionado en el momento. El cambio neutro se indica con un « N » y con la luz indicadora de cambio neutro encendida.

Indicador multifunción

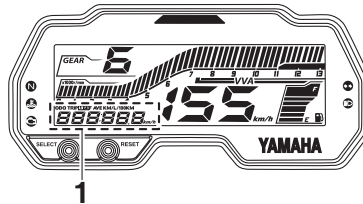

ZAUE3348

1. Indicador multifunción

El indicador multifunción incluye las siguientes opciones para mostrar:

- odómetro
- dos cuentakilómetros
- un cuentakilómetros de la reserva de combustible
- reloj
- consumo de combustible instantáneo
- consumo de combustible promedio
- velocidad promedio
- aviso de bienvenida

Presione el botón «SELECT» para cambiar las opciones de visualización entre el modo odómetro «ODO», los modos cuentakilómetros «TRIP 1» y «TRIP 2», el modo reloj « _ : _ », el modo consumo de combustible instantáneo «km/L» o «L/100 km», el modo consumo de combustible promedio «AVE_ _ _ km/L» o «AVE_ _ _ L/100 km», y el modo velocidad promedio «AVE_ _ _ km/h» en el siguiente orden:

ODO → TRIP1 → TRIP 2 → CLOCK → km/L o L/100 km → AVE_ _ _ km/L o AVE_ _ _ L/100 km → AVE_ _ _ km/h → ODO

Funciones de los instrumentos y controles

4

Presione el botón «RESET» para regresar en la selección.

Si el último segmento del indicador del nivel de la gasolina comienza a destellar, el indicador multifunción automáticamente mostrará el cuentakilómetros de la reserva de combustible «TRIP F» y comenzará a contar la distancia recorrida a partir de ese punto. En ese caso, presionando el botón «SELECT» podrá cambiar lo que muestra el indicador multifunción por los diferentes cuentakilómetros, el odómetro, el reloj, el consumo de combustible instantáneo, el consumo de combustible promedio o la velocidad promedio en el siguiente orden:

TRIP F → CLOCK → km/L o L/100 km
→ AVE_ _ _ km/L o AVE_ _ _ L/100 km
→ AVE_ _ _ km/h → ODO → TRIP 1 →
TRIP 2 → TRIP F

Para reiniciar alguno de los cuentakilómetros, selecciónelo presionando el botón «SELECT» y luego presione el botón «RESET» durante al menos un segundo.

Si no reinicia el cuentakilómetros de la reserva de combustible manualmente, éste se reiniciará automáticamente y el indicador multifunción regresará al modo anterior después de reabastecer combustible y recorrer 5 km.

Odómetro

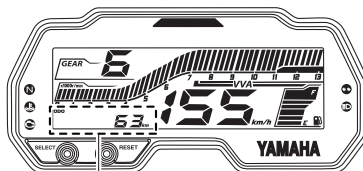

ZAUE3349

1. Odometro

El odómetro muestra la distancia total recorrida por el vehículo. Este contador no puede reiniciarse.

Cuentakilómetros

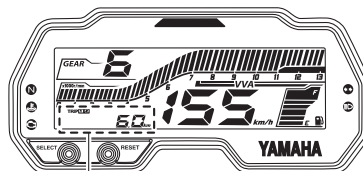

ZAUE3350

1. Cuentakilómetros

Los cuentakilómetros muestran la distancia recorrida desde la última vez que se reiniciaron en cero.

Para reiniciar alguno de los cuentakilómetros, selecciónelo y luego presione el botón «RESET» durante un segundo.

NOTA

- El odómetro se bloqueará cuando llegue a 999999 y no podrá ser reiniciado.
- Los cuentakilómetros se reiniciarán y continuarán contando después de que se llegue a 9999.9. Para reiniciar los cuentakilómetros, seleccione el que desea reiniciar y presione el botón «RESET» al menos durante un segundo.

Funciones de los instrumentos y controles

Reloj

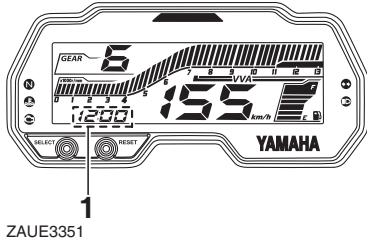

1. Reloj

El reloj funciona con el sistema de 12 horas.

Cómo configurar el reloj

1. Ponga el indicador multifunción en el modo reloj.
2. Con el indicador multifunción en el modo reloj, presione y mantenga presionados los botones «SELECT» y «RESET» al mismo tiempo.
3. Cuando los dígitos de la hora comiencen a destellar, presione el botón «RESET» para establecer la hora.
4. Presione el botón «SELECT» y los dígitos de los minutos comenzarán a destellar.

5. Presione el botón «RESET» para establecer los minutos.
6. Presione el botón «SELECT» nuevamente para terminar la configuración del reloj.

Consumo de combustible instantáneo

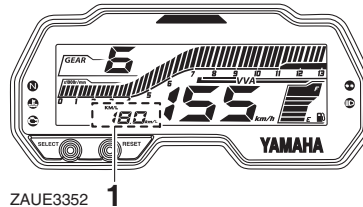

1. Consumo de combustible instantáneo

Muestra el consumo de combustible actual cuando el vehículo está desplazándose a tan siquiera 10 km/h.

Esta opción tiene dos modos de visualización diferentes: «km/L» y «L/100 km».

Para cambiar el modo de visualización entre «km/L» y «L/100 km», presione el botón «SELECT» durante un segundo.

- «km/L»: Muestra la distancia que se puede recorrer con 1 L de combustible en las condiciones de conducción actuales.

- «L/100 km»: Muestra la cantidad de combustible necesaria para recorrer 100 km en las condiciones de conducción actuales.

NOTA

- Si el vehículo se está desplazando a una velocidad menor que 10 km/h, el indicador multifunción mostrará «_ _ _».
- La función de consumo de combustible instantáneo debe usarse únicamente como una referencia general. No use esta cifra para calcular la distancia que se puede recorrer con la cantidad de combustible que tiene el tanque en el momento.

Consumo de combustible promedio

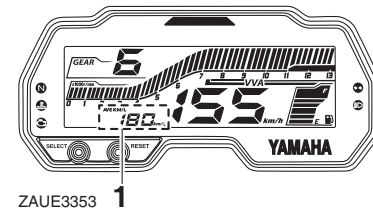

1. Consumo de combustible promedio

Funciones de los instrumentos y controles

4

Esta función muestra el consumo de combustible promedio desde la última vez que se reinició el registro.

Esta función tiene dos opciones de visualización diferentes: «AVE_ _ _ km/L» o «AVE_ _ _ L/100 km».

Para cambiar la opción de visualización entre «AVE_ _ _ km/L» y «AVE_ _ _ L/100 km», presione el botón «SELECT» durante un segundo.

- «AVE_ _ _ km/L»: Muestra la distancia promedio que se puede recorrer con 1 L de combustible.
- «AVE_ _ _ L/100 km»: Muestra la cantidad promedio de combustible necesaria para recorrer 100 km.

Para reiniciar el registro de consumo de combustible promedio, presione y mantenga presionado el botón «RESET».

NOTA

- Después de reiniciar el registro de consumo de combustible promedio, el indicador multifunción mostrará «_ _ _» hasta que el vehículo haya recorrido 1 km.

La función de consumo de combustible promedio debe usarse únicamente como una referencia general. No use esta cifra para calcular la distancia que se puede recorrer con la cantidad de combustible que tiene el tanque en el momento.

Velocidad promedio

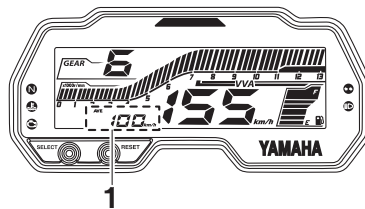

ZAUE3354

1. Velocidad promedio

Esta función muestra la velocidad promedio de desplazamiento desde la última vez que se reinició el registro.

Para reiniciar el registro de velocidad promedio, presione y mantenga presionado el botón «RESET» hasta que la velocidad promedio registrada comience a destellar y luego presione el botón nuevamente.

Luz indicadora de ejecución de cambio

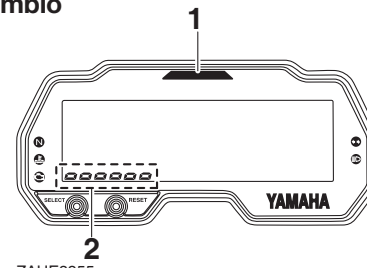

ZAUE3355

1. Luz indicadora de ejecución de cambio
2. Nivel del brillo de la pantalla



La luz indicadora de ejecución de cambio tiene cuatro opciones de configuración que usted puede ajustar.

- Patrón de destello: esta función le permite activar o desactivar la luz indicadora y, si la activa, le permite configurar para que destelle o permanezca encendida cuando el motor alcance la velocidad establecida.
- Punto de activación: esta función le permite seleccionar la velocidad del motor en la que se encenderá la luz indicadora.

Funciones de los instrumentos y controles

- Punto de desactivación: esta función le permite seleccionar la velocidad del motor en la que se apagará la luz indicadora.
- Brillo: esta función le permite ajustar el nivel del brillo de la luz indicadora.

Cómo configurar la luz indicadora de ejecución de cambio

1. Gire la llave a la posición «».
2. Presione y mantenga presionado el botón «SELECT».
3. Gire la llave a la posición «» y luego suelte el botón «SELECT» después de cinco segundos. Luego, presione nuevamente el botón «SELECT». Ahora puede configurar la luz indicadora de ejecución de cambio.

Cómo establecer el patrón de destello

1. Presione el botón «RESET» para seleccionar una de las siguientes configuraciones para el patrón de destello de la luz indicadora.
 - On: la luz indicadora permanecerá encendida cuando se active en la velocidad del motor establecida (esta opción habrá

quedado establecida cuando la luz indicadora permanezca encendida durante configuración). luz indicadora.

- Flash: la luz indicadora destellará cuando se active en la velocidad del motor establecida (esta opción habrá quedado establecida cuando la luz indicadora destelle cuatro veces por segundo durante configuración).
 - Off: desactiva la luz indicadora, es decir, no se encenderá ni destellará (esta opción habrá quedado establecida cuando la luz indicadora destelle una vez cada dos segundos durante configuración).
2. Presione el botón «SELECT» para confirmar el patrón de destello seleccionado. La configuración de la luz indicadora de ejecución de cambio pasará a la opción de ajuste del punto de activación.

El tacómetro mostrará la actual configuración de r/min para los puntos de activación y desactivación.

Cómo configurar el punto de activación

NOTA

El punto de activación de la luz indicadora de ejecución de cambio se puede establecer entre 9.000 r/min y 13.000 r/min. La configuración se puede establecer en incrementos de 250 r/min.

1. Presione el botón «RESET» para seleccionar la velocidad del motor en la que desea que se encienda la luz indicadora.
2. Presione el botón «SELECT» para confirmar la velocidad del motor seleccionada. La configuración de la luz indicadora de ejecución de cambio pasará a la opción de ajuste del punto de desactivación.

Cómo configurar el punto de desactivación

NOTA

- El punto de desactivación de la luz indicadora de ejecución de cambio se puede establecer entre 9.000 r/min y 13.000 r/min. La configuración se puede establecer en incrementos de 250 r/min.

Funciones de los instrumentos y controles

4

- Asegúrese de establecer el punto de desactivación en una velocidad mayor que la del punto de activación, de lo contrario la luz indicadora de ejecución de cambio no se encenderá.

1. Presione el botón «RESET» para seleccionar la velocidad del motor en la que desea que se apagará la luz indicadora.
2. Presione el botón «SELECT» para confirmar la velocidad del motor seleccionada. La configuración de la luz indicadora de ejecución de cambio pasará a la opción de ajuste del brillo.

Cómo ajustar el brillo

1. Presione el botón «RESET» para seleccionar el nivel de brillo deseado para la luz indicadora de ejecución de cambio.
2. Presione el botón «SELECT» para confirmar el nivel de brillo seleccionado. La pantalla saldrá de la configuración de la luz indicadora de ejecución de cambio y regresará a la selección del indicador multifunción.

Aviso de bienvenida

El aviso de bienvenida saluda al conductor con el mensaje «Hi Buddy» (Hola, amigo) cuando se gira la llave a la posición «○», y se despide con el mensaje «see you» (nos vemos) cuando se gira la llave a la posición «⊗». El término «Buddy» (amigo) viene configurado de fábrica, pero se puede cambiar por su nombre.

Cómo configurar el nombre de usuario

1. Gire la llave a la posición «⊗».
2. Presione y mantenga presionado el botón «RESET».
3. Gire la llave a la posición «○» y luego suelte el botón «RESET» después de cuatro segundos.
4. Cuando la primera letra comience a destellar, presione el botón «SELECT» para buscar la letra para poner en el siguiente orden:

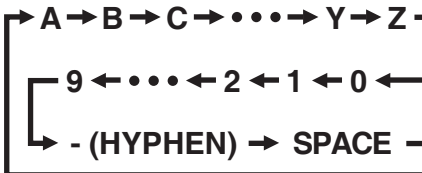

5. Presione y mantenga presionado el botón «SELECT» para confirmar la letra seleccionada. La segunda letra comenzará a destellar. Repita este proceso para las seis letras. Después de haber configurado las seis letras, todas destellarán dos veces y el proceso de configuración terminará automáticamente.

Dispositivo de autodiagnóstico

Este modelo está equipado con un dispositivo de autodiagnóstico para múltiples circuitos eléctricos.

Si se detecta algún problema en uno de esos circuitos, la luz de advertencia de problema en el motor se encenderá y el indicador multifunción mostrará un código de error.

ATENCIÓN

ECA11591

Si el indicador multifunción muestra un código de error, se debe revisar el vehículo tan pronto como sea posible para evitar daños en el motor.

Funciones de los instrumentos y controles

Interruptores del manillar

EAU1234M

Lado izquierdo

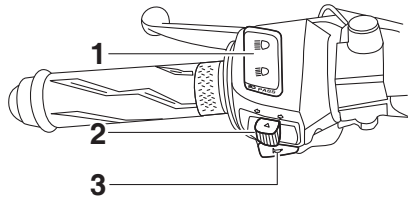

ZAUE3356

1. Interruptor de cambio de luces « \equiv ○/ \equiv ○»
2. Interruptor de las luces de dirección « \leftarrow / \rightarrow »
3. Interruptor de la bocina « \hookrightarrow »

Lado derecho

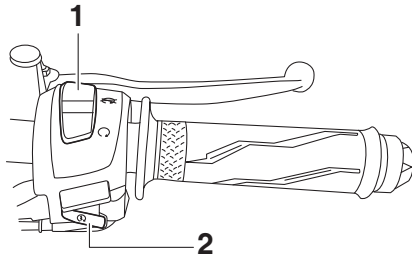

ZAUE3357

1. Interruptor de detención del motor «○/⊗»
2. Interruptor de arranque « \otimes »

EAU12401

Interruptor de cambio de luces/ adelantamiento « \equiv ○/ \equiv ○/ PASS»

Ponga este interruptor en la posición « \equiv ○» para encender la luz alta y en la posición « \equiv ○» para la luz baja. Para hacer destellar la luz alta para avisarle al vehículo del frente que lo va a adelantar, presione el extremo del interruptor en el que se encuentra la marca «PASS» (adelantar) cuando la luz baja de la luz delantera esté encendida.

EAU12461

Interruptor de las luces de dirección « \leftarrow / \rightarrow »

Para indicar un giro hacia la derecha, presione este interruptor hacia la posición « \rightarrow » (derecha). Para indicar un giro hacia la izquierda, presione este interruptor hacia la posición « \leftarrow » (izquierda). Cuando se suelta, este interruptor regresa a la posición central. Para apagar las luces de dirección, presione el interruptor hacia adentro (hacia el manillar) después de que haya regresado a la posición central.

EAU12501

Interruptor de la bocina « \hookrightarrow »

Presione este interruptor para hacer sonar la bocina.

EAU12663

Interruptor de detención del motor «○/⊗»

Ponga este interruptor en la posición «○» (conducir) antes de arrancar el motor. Ponga este interruptor en la posición «⊗» (detener) para detener el motor en caso de una emergencia, por ejemplo en caso de una caída o si el acelerador se queda atascado.

EAU12713

Interruptor de arranque « \otimes »

Presione este interruptor para arrancar el motor con el sistema de arranque. Vaya a la página 6-1 para consultar las instrucciones de arranque antes de arrancar el motor.

Funciones de los instrumentos y controles

4

Manigueta del embrague

EAU31642

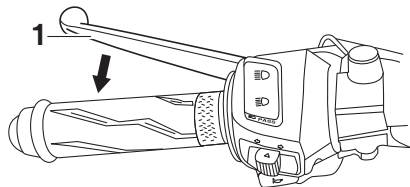

ZAUE3358

1. Manigueta del embrague

La manigueta del embrague se encuentra en el lado izquierdo del manillar. Para liberar el embrague, hale la manigueta hacia el manillar. Para accionar el embrague, suelte la manigueta. La manigueta debe halarse rápidamente y soltarse lentamente para que el embrague funcione con suavidad.

La manigueta del embrague tiene un interruptor, el cual es parte del sistema de corte del circuito de arranque (consulte la página 4-18).

Pedal de cambios

EAU12874

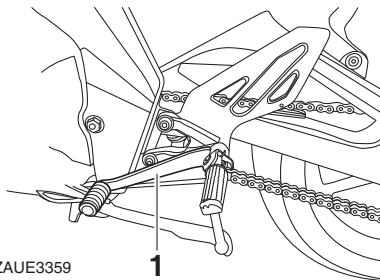

ZAUE3359

1. Pedal de cambios

El pedal de cambios se encuentra en el lado izquierdo de la motocicleta. Para subir de cambio, mueva el pedal hacia arriba. Para bajar de cambio, mueva el pedal hacia abajo (consulte la página 6-2).

Manigueta del freno

EAU12892

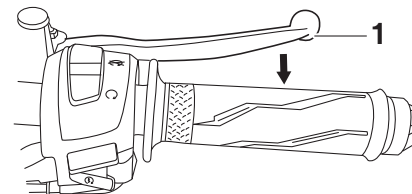

ZAUE3360

1. Manigueta del freno

La manigueta del freno se encuentra en el lado derecho del manillar. Para accionar el freno delantero, hale la manigueta hacia el puño del acelerador.

Funciones de los instrumentos y controles

Pedal del freno

EAU12944

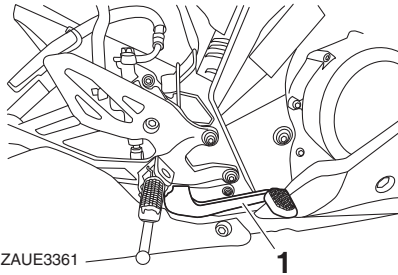

ZAUE3361

1. Pedal del freno

El pedal del freno se encuentra en el lado derecho de la motocicleta. Para accionar el freno trasero, presione el pedal del freno hacia abajo.

Tapa del tanque de combustible

EAU1481

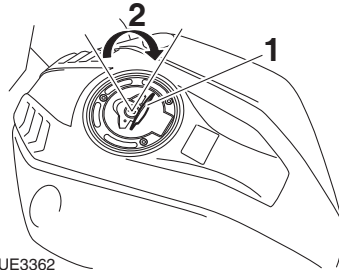

ZAUE3362

1. Cubierta de aseguramiento de la tapa del tanque de combustible
2. Gírela en esta dirección para desasegurarla

Cómo quitar la tapa del tanque de combustible

1. Abra la cubierta de aseguramiento de la tapa del tanque de combustible.
2. Inserte la llave en la ranura de la cerradura y gírela un cuarto de vuelta en el sentido de las manecillas del reloj. El seguro se desbloqueará y la tapa del tanque de combustible podrá retirarse.

Cómo instalar la tapa del tanque de combustible

1. Presione la tapa del tanque de combustible acomodándola en la posición adecuada con la llave en la cerradura.
2. Gire la llave en el sentido contrario a las manecillas del reloj hacia la posición original y luego retire la llave.
3. Cierre la cubierta de aseguramiento.

NOTA

La tapa del tanque de combustible no se puede instalar si la llave no está dentro de la ranura de la cerradura. Además, no es posible sacar la llave si la tapa no se instaló y aseguró correctamente.

ADVERTENCIA

EWA11142

Asegúrese de que la tapa del tanque de combustible esté correctamente instalada antes de conducir la motocicleta. Una fuga de combustible representa peligro de incendio.

Funciones de los instrumentos y controles

Combustible

Asegúrese de que hay suficiente gasolina en el tanque.

EAU13213

ADVERTENCIA

EWA10882

La gasolina y los vapores que se derivan de ella son extremadamente inflamables. Siga las siguientes instrucciones para evitar incendios y explosiones, y para reducir el riesgo de accidentes durante el reabastecimiento de combustible.

4

1. Antes de reabastecer gasolina, apague el motor y asegúrese de que nadie esté sentado en la motocicleta. Nunca reabastezca gasolina mientras fuma o cerca de algún elemento que genere chispas, llamas vivas u otras fuentes de ignición como llamas de encendido de calentadores de agua o secadoras de ropa. No llene el tanque en exceso. Detenga el reabastecimiento cuando la gasolina llegue a la parte inferior del tubo de llenado. La gasolina se expande cuando se calienta, así que el calor del motor

o del sol podrían causar que se derrame del tanque.

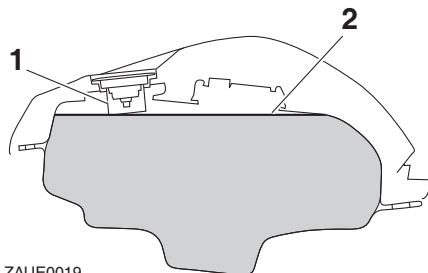

ZAUE0019

1. Tubo de llenado del tanque de combustible
2. Nivel máximo del combustible

3. Si salpica cualquier cantidad de gasolina, límpiela inmediatamente. **ATENCIÓN: Limpie inmediatamente cualquier salpicadura de gasolina con un paño suave, limpio y seco, ya que la gasolina puede deteriorar las superficies pintadas o las piezas plásticas.**

[ECA10072]

4. Asegúrese de cerrar correctamente la tapa del tanque de combustible.

EWA15152

ADVERTENCIA

La gasolina es tóxica y puede causar lesiones o incluso la muerte.

Manipule la gasolina con mucho cuidado. Nunca intente bombear gasolina con su boca. Si llega a tragar gasolina o inhalar sus vapores durante un período de tiempo prolongado, o si llega a caerle gasolina en sus ojos, busque ayuda médica inmediatamente. Si le cae gasolina en su piel, lávese con agua y jabón. Si le cae gasolina a su ropa, cámbiese.

EAU13245

Combustible recomendado:

Sólo gasolina sin plomo corriente

Capacidad del tanque de combustible:

11 L (2,9 US gal; 2,4 Imp.gal)

Cantidad de combustible de reserva:

1,9 L (0,50 US gal; 0,42 Imp.gal)

ECA11401

ATENCIÓN

Utilice únicamente gasolina sin plomo. El uso de gasolina con plomo causará daños graves en los componentes internos del motor como las válvulas y los anillos del pistón, así como también en el sistema de escape.

Funciones de los instrumentos y controles

EAU13434

Convertidor catalítico

Este modelo está equipado con un convertidor catalítico en el sistema de escape.

EWA10863

ADVERTENCIA

El sistema de escape se calienta considerablemente con el funcionamiento de la motocicleta. Tenga en cuenta las siguientes indicaciones para evitar peligro de fuego y/o quemaduras:

- No estacione la motocicleta cerca de posibles peligros de fuego como pasto seco u otros materiales que puedan encenderse fácilmente.
- Estacione la motocicleta en un lugar donde no haya riesgo de que transeúntes o niños toquen el sistema de escape caliente.
- Asegúrese de que el sistema de escape se haya enfriado antes de realizar cualquier trabajo de mantenimiento.
- No permita que el motor funcione al ralentí durante más de unos minutos. Una operación al ralentí prolongada puede causar

que se acumule calor en exceso en el motor y en la motocicleta en general.

ECA10702

ATENCIÓN

Utilice únicamente gasolina sin plomo. El uso de gasolina con plomo causa daños irreparables en el convertidor catalítico.

EAUE3430

Asientos

Asiento del pasajero

Cómo desmontar el asiento del pasajero

1. Desmonte la cubierta plástica.

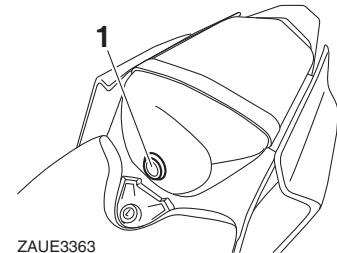

ZAUE3363

1. Cubierta plástica
2. Quite la tuerca y luego deslice el asiento hacia el frente de la motocicleta para desmontarlo, como se muestra en la imagen a continuación.

Funciones de los instrumentos y controles

4

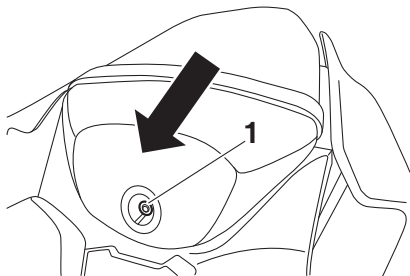

ZAUE3364

1. Tuerca

Cómo instalar el asiento del conductor

1. Inserte la pestaña de la parte delantera del asiento del conductor en el sujetador, como se muestra en la imagen a continuación.

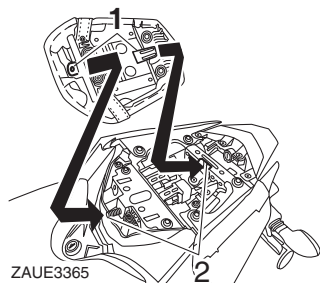

ZAUE3365

1. Pestaña
2. Sujetador del asiento

2. Instale el asiento del pasajero poniendo la tuerca.
3. Instale la cubierta plástica.

Asiento del conductor

Cómo desmontar el asiento del conductor

1. Inserte la llave en la cerradura del asiento y luego gírela en el sentido de las manecillas del reloj.

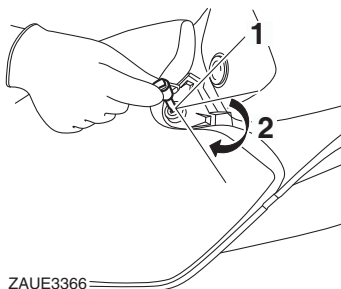

ZAUE3366

1. Cerradura del asiento del conductor
 2. Gírela en esta dirección para desasegurarla
2. Mientras mantiene la llave en la posición «2», levante el asiento del conductor desde su parte trasera y hálalo hacia atrás.

Cómo instalar el asiento del pasajero

1. Inserte las pestañas de la parte delantera del asiento del pasajero en los sujetadores, como se muestra en la imagen a continuación, y luego acomode el asiento en su posición original.

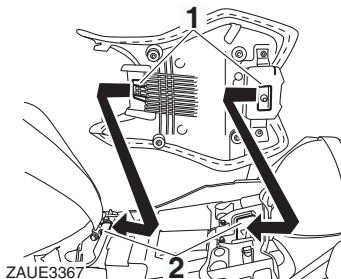

ZAUE3367

1. Pestaña
 2. Sujetador del asiento
2. Saque la llave.

NOTA

Asegúrese de que los asientos estén debidamente instalados y asegurados antes de conducir la motocicleta.

EAU14326

Soporte sujetador de casco

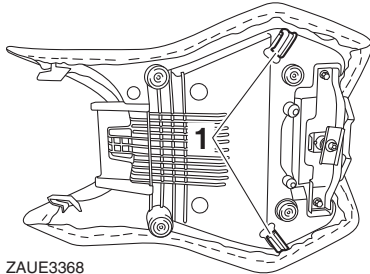

ZAUE3368

1. Soporte sujetador del casco

El soporte sujetador de casco se encuentra debajo del asiento del conductor.

Siga las siguientes indicaciones para asegurar un casco en el soporte:

1. Desmonte el asiento del conductor (consulte la página 4-15).
2. Enganche el casco en el sujetador y luego instale correctamente el asiento. **¡ADVERTENCIA! Nunca conduzca la motocicleta con un casco enganchado en el soporte porque el casco podría golpear piezas y componentes, causando pérdida del control del vehí-**

culo y posiblemente un accidente. [EWA10162]

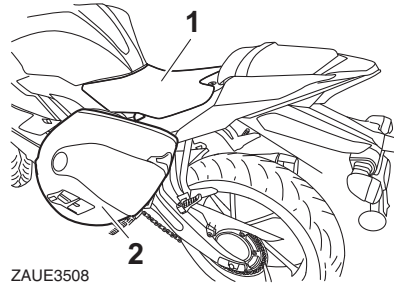

ZAUE3508

1. Asiento del conductor
2. Casco

Siga las siguientes indicaciones para retirar el casco del sujetador:

Desmonte el asiento del conductor, desenganche el casco del soporte sujetador y luego instale correctamente el asiento.

EAU37491

Soporte lateral

El soporte lateral se encuentra en el lado izquierdo del chasis.

Suba/guarde el soporte lateral o bájelo con su pie mientras sostiene la motocicleta en posición vertical.

ADVERTENCIA

EWA14191

La motocicleta no se debe conducir cuando el soporte lateral está abajo, o cuando no es posible subirlo correctamente (o cuando no se mantiene en posición cuando está guardado) ya que éste podría hacer contacto con el suelo y distraer al conductor, lo que posiblemente podría causar pérdida del control del vehículo.

Funciones de los instrumentos y controles

Sistema de corte del circuito de arranque

Este sistema impide arrancar el motor cuando la caja de cambios de la motocicleta se encuentra en un cambio diferente al cambio neutro, a no ser que la manivela del embrague esté accionada. Revise de manera periódica el sistema realizando el siguiente procedimiento.

4

NOTA

- Esta revisión es más confiable cuando se realiza con el motor caliente.
 - Consulte las páginas 4-1 y 4-11 para conocer más información sobre el funcionamiento del interruptor.
-

Funciones de los instrumentos y controles

Con el motor apagado:

1. Ponga el interruptor de detención del motor en la posición «» (conducir).
2. Ponga el interruptor principal en la posición «ON» (encendido/abierto).
3. Ponga la transmisión en el cambio neutro.
4. Presione el interruptor de arranque.

¿Arranca el motor?

⚠ ADVERTENCIA

Si se identifica alguna falla, haga revisar la motocicleta en un concesionario Yamaha antes de conducirla.

SI NO

Es posible que el interruptor del cambio neutro no esté funcionando correctamente.
El vehículo no se debe conducir.

5. Apague el motor
6. Ponga el interruptor de detención del motor en la posición «» (conducir).
7. Ponga la transmisión en algún cambio diferente al neutro.
8. Accione la manigueta del embrague.
9. Presione el interruptor de arranque.

¿Arranca el motor?

Es posible que el interruptor del embrague no esté funcionando correctamente.
El vehículo no se debe conducir.

SI NO

El sistema está OK. **Se puede conducir la motocicleta.**

Revisiones previas para su seguridad

EAU15599

Revise su motocicleta cada vez que vaya a usarla para asegurarse de que está en condiciones de conducción segura. Siga siempre los procedimientos y los calendarios de revisión y mantenimiento descritos en el manual de propietario.

EWA11152

ADVERTENCIA

Las posibilidades de accidentes o daños aumentan si no revisa o mantiene su motocicleta de manera adecuada. No use su motocicleta si detecta algún problema. Si no puede solucionar el problema por medio de los procedimientos suministrados en este manual, lleve su motocicleta a algún concesionario Yamaha para que la revisen.

Revise los siguientes aspectos antes de usar su motocicleta:

ELEMENTOS	REVISIONES	PÁGINA
Combustible	<ul style="list-style-type: none">• Revise el nivel de la gasolina en el tanque de combustible.• Reabastezca gasolina si es necesario.• Verifique si la línea de combustible (mangueras y conductos) tiene fugas.	4-14
Aceite del motor	<ul style="list-style-type: none">• Revise el nivel del aceite del motor.• Si es necesario, añada aceite recomendado hasta alcanzar el nivel especificado.• Verifique si el vehículo tiene fugas de aceite.	7-12
Líquido refrigerante	<ul style="list-style-type: none">• Revise el nivel del líquido refrigerante en el depósito.• Si es necesario, añada líquido refrigerante recomendado hasta alcanzar el nivel especificado.• Verifique si el sistema de refrigeración tiene fugas.	7-14
Freno delantero	<ul style="list-style-type: none">• Revise su funcionamiento.• Si el freno se siente blando o «esponjoso», lleve su motocicleta a un concesionario Yamaha para que purguen el sistema hidráulico.• Verifique el desgaste de las pastas del freno.• Cámbielas si es necesario.• Revise el nivel del líquido de frenos en el depósito.• Si es necesario, añada líquido de frenos recomendado hasta alcanzar el nivel especificado.• Verifique si el sistema hidráulico tiene fugas.	7-23, 7-24

Revisiones previas para su seguridad

ELEMENTOS	REVISIONES	PÁGINA
Freno trasero	<ul style="list-style-type: none"> • Revise su funcionamiento. • Si el freno se siente blando o «esponjoso», lleve su motocicleta a un concesionario Yamaha para que purguen el sistema hidráulico. • Verifique el desgaste de las pastas del freno. • Cámbielas si es necesario. • Revise el nivel del líquido de frenos en el depósito. • Si es necesario, añada líquido de frenos recomendado hasta alcanzar el nivel especificado. • Verifique si el sistema hidráulico tiene fugas. 	7-23, 7-24
Embrague	<ul style="list-style-type: none"> • Revise su funcionamiento. • Lubrique la terminal del cable si es necesario. • Revise el juego libre de la manigueta. • Ajústelo si es necesario. 	7-21
Puño del acelerador	<ul style="list-style-type: none"> • Asegúrese de que funcione con suavidad. • Revise el juego libre del puño del acelerador. • Si es necesario, lleve su motocicleta a un concesionario Yamaha para que ajusten el juego libre del puño del acelerador y lubriquen la terminal del cable y la base del puño. 	7-18, 7-28
Cables de los controles	<ul style="list-style-type: none"> • Asegúrese de que funcione con suavidad. • Lubrique las terminales de los cables si es necesario. 	7-27
Cadena de transmisión	<ul style="list-style-type: none"> • Revise la tensión de la cadena. • Ajústelo si es necesario. • Verifique el estado de la cadena. • Lubríquela si es necesario. 	7-25, 7-27
Rines y llantas	<ul style="list-style-type: none"> • Revise si tienen daños o defectos. • Revise el estado de las llantas y la profundidad del labrado. • Revise la presión del aire de las llantas. • Haga los ajustes que sean necesarios. 	7-19, 7-20
Pedales del freno y de cambios	<ul style="list-style-type: none"> • Asegúrese de que funcionen con suavidad. • Lubrique los puntos pivotantes de los pedales si es necesario. 	7-28
Maniguetas del freno y del embrague	<ul style="list-style-type: none"> • Asegúrese de que funcionen con suavidad. • Lubrique los puntos pivotantes de las maniguetas si es necesario. 	7-29
Soporte lateral	<ul style="list-style-type: none"> • Asegúrese de que funcionen con suavidad. • Lubrique los pivotes si es necesario. 	7-29

Revisiones previas para su seguridad

ELEMENTOS	REVISIONES	PÁGINA
Elementos de fijación del chasis	<ul style="list-style-type: none">• Asegúrese de que todas las tuercas, pernos y tornillos estén apretados de manera adecuada.• Apriételos si es necesario.	—
Instrumentos, luces, indicadores e interruptores	<ul style="list-style-type: none">• Revise su funcionamiento.• Haga los ajustes que sean necesarios.	—

Funcionamiento del vehículo y aspectos importantes de su conducción

EAU15952

Lea cuidadosamente el manual de propietario para familiarizarse con todos los controles. Si hay algún control o función que no entienda, haga la consulta correspondiente en su concesionario Yamaha.

ATENCIÓN

Nunca intente atravesar cuerpos de agua profundos ya que el motor podría sufrir daños. Tenga mucho cuidado con los charcos e intente esquivarlos ya que pueden ser más profundos de lo esperado.

EAUN0073

ECAN0072

⚠ ADVERTENCIA

La falta de familiarización con los controles puede conllevar a la pérdida del control del vehículo, lo que puede causar accidentes o lesiones.

EWA10272

EAU54461

Arranque del motor

Para que el sistema de corte del circuito de arranque permita el arranque, se debe cumplir una de las siguientes condiciones:

- Tener la transmisión en el cambio neutro.
- Tener la transmisión en algún cambio diferente al neutro pero con la manivela del embrague accionada.

Vaya a la página 4-18 para consultar más información.

1. Gire la llave a la posición « \odot » y asegúrese de que el interruptor de detención del motor esté en la posición « \odot ».

La luz de advertencia de problema en el motor debe encenderse durante unos cuantos segundos y luego se apaga. **ATENCIÓN: Si la luz de advertencia no se enciende, lleve el vehículo a un concesionario Yamaha para que revisen el circuito eléctrico.**

[ECAT1121]

2. Ponga la transmisión en neutra. La luz indicadora de cambio neutro debe encenderse. Si esto no ocurre, lleve el vehículo a un concesionario Yamaha para que revisen el circuito eléctrico.
3. Arranque el motor presionando el interruptor de arranque « \otimes ».

Funcionamiento del vehículo y aspectos importantes de su conducción

Si el motor no arranca, suelte el interruptor de arranque, espere unos cuantos segundos y vuelva a intentarlo. Cada intento de arranque debe ser lo más corto posible para conservar la carga de la batería. No presione el interruptor de arranque durante más de 10 segundos en cada intento.

ECA11043

ATENCIÓN

6

Para extender al máximo la vida útil del motor, ¡nunca lo acelere mucho cuando el motor esté frío!

Cambio

EAU16674

ECA10261

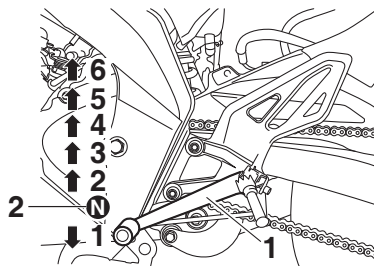

ZAUE3370

1. Pedal de cambios
2. Posición neutral

Los cambios de marcha le permiten controlar la cantidad de potencia del motor disponible para arrancar la motocicleta, acelerar, subir pendientes, etc.

La siguiente ilustración muestra las posiciones de los cambios.

NOTA

Para poner la transmisión en la posición neutral (**N**), presione el pedal de cambios hacia abajo varias veces hasta que llegue al final (hasta que se siente que no hace más cambios) y luego presiónelo levemente hacia arriba.

ATENCIÓN

- Incluso con la transmisión en la posición neutral, no se desplace con la motocicleta apagada durante largos períodos de tiempo y no la empuje o remolque distancias largas. La transmisión se mantiene lubricada de manera adecuada cuando el motor está encendido. Una lubricación inadecuada podría dañar la transmisión.
- Use siempre el embrague cuando haga cambios de marcha para evitar dañar el motor, la transmisión y el sistema de propulsión. Estos componentes no están diseñados para soportar el impacto de cambios de marcha forzados.

Funcionamiento del vehículo y aspectos importantes de su conducción

Recomendaciones para reducir el consumo de combustible

EAU16811

El consumo de combustible depende en gran medida de su estilo de conducción. Tenga en cuenta las siguientes recomendaciones para reducir el consumo de combustible:

- Haga el cambio hacia arriba rápidamente y evite velocidades del motor (revoluciones) altas durante la aceleración.
- No revolucione el motor cuando esté haciendo cambios hacia abajo y evite velocidades del motor (revoluciones) altas cuando éste no tenga mucha carga (si no está subiendo pendientes o si la motocicleta no va muy pesada).
- Apague el motor en lugar de dejarlo al ralentí durante períodos largos de tiempo (por ejemplo, en atascamientos de tráfico, en semáforos en rojo y en cruces del ferrocarril).

Asentamiento del motor

EAU16831

No hay un período más importante en la vida de su motocicleta que sus primeros 1.000 kilómetros (600 millas) de uso. Por esta razón, es de crucial importancia que lea la siguiente información.

Como el motor de su vehículo es nuevo, no debe forzarlo durante los primeros 1.000 km (600 millas) de uso. Las diversas partes del motor sufren un desgaste inicial normal, puliéndose para alcanzar los espacios y las distancias de funcionamiento correctas. Durante este período, se debe evitar el uso prolongado del vehículo a máxima potencia, o cualquier otra condición que pueda generar el calentamiento excesivo del motor.

0–500 km (0–300 millas)

EAU16953

Evite conducir el vehículo de manera prolongada por encima de 5.000 r/min. Después de cada hora de funcionamiento, apague el motor y déjelo enfriar entre cinco y diez minutos.

Varíe la velocidad del motor de vez en cuando. No conduzca el vehículo siempre al mismo nivel de aceleración.

500–1.000 km (300–600 millas)

Evite conducir el vehículo de manera prolongada por encima de 7.500 r/min. Revolucione el motor libremente en cualquier cambio, pero nunca llegue al máximo de aceleración. **ATENCIÓN: Después de recorrer 1.000 km (600 millas), se debe cambiar el aceite de motor y el filtro de aceite, se debe limpiar el depurador de aceite.**

[ECA10322]

1.000 km (600 millas) en adelante

El vehículo puede usarse de manera normal.

ECA10311

ATENCIÓN

- Mantenga la velocidad del motor (revoluciones) por debajo de la zona roja del tacómetro.
- Si ocurre algún problema con el motor durante su período de asentamiento, lleve inmediatamente su motocicleta a un concesionario Yamaha para que la revisen.

Funcionamiento del vehículo y aspectos importantes de su conducción

EAU17214

Estacionamiento

Cuando vaya a estacionar su motocicleta, apague el motor, saque la llave del interruptor principal y luego ponga la perilla de la llave de combustible en la posición «OFF» (cerrada).

EWA10312

ADVERTENCIA

- Como tanto el motor como el sistema de escape se calientan mucho, estacione su motocicleta en un lugar donde no haya riesgo de que transeúntes o niños toquen estos componentes ya que podrían quemarse.
- No estacione su motocicleta en una pendiente o en terreno blando ya que podría caerse, lo que causaría fugas de gasolina y aumentaría el riesgo de incendio.
- No estacione su motocicleta cerca de pasto seco u otros materiales inflamables que representen riesgo de incendio.

Mantenimiento y ajustes periódicos

EAU17246

Para mantener su vehículo en las condiciones óptimas de seguridad y eficiencia, debe hacerle revisiones, ajustes y lubricaciones periódicas. La seguridad es una obligación del propietario/conductor del vehículo. En las páginas a continuación se explican los puntos más importantes para la inspección, ajuste y lubricación de la motocicleta.

Los intervalos establecidos en las tablas de mantenimientos periódicos deben considerarse simplemente una guía general en condiciones de conducción normales. Sin embargo, dependiendo del clima, el terreno, la ubicación geográfica y el uso individual, es posible que los intervalos de mantenimiento deban ser más cortos.

EWA10322

⚠ ADVERTENCIA

La falta de cuidado y mantenimiento adecuado pueden aumentar el riesgo de lesiones o accidentes mortales al momento de hacerle reparaciones o mantenimiento a la motocicleta o de conducirla. Si no está familiarizado con el manten-

imiento de vehículos, lleve su motocicleta a un concesionario Yamaha para que le hagan los trabajos necesarios.

⚠ ADVERTENCIA

EWA15123

Apague el motor cuando vaya a hacer alguna labor de mantenimiento, a menos que se especifique lo contrario.

- **Un motor en funcionamiento tiene piezas en movimiento que pueden atrapar partes del cuerpo o la ropa, así como partes eléctricas que pueden generar descargas o provocar incendios.**
- **Hacer labores de mantenimiento con el motor encendido puede conllevar a lesiones en los ojos, quemaduras, incendios o envenenamiento con monóxido de carbono, que incluso podrían causar la muerte. Consulte la página 2-3 para conocer más información sobre el monóxido de carbono.**

EWA15461

⚠ ADVERTENCIA

Los discos, las mordazas, los tambores y las pastas de freno pueden llegar a calentarse mucho con el uso. Deje enfriar los componentes de los frenos antes de tocarlos para evitar posibles quemaduras.

EAU17362

Kit de herramientas del propietario

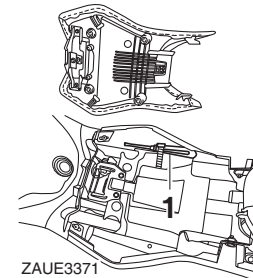

1. Kit de herramientas del propietario

El kit de herramientas del propietario se encuentra debajo del asiento del conductor (consulte la página 4-15).

La información sobre labores de mantenimiento incluida en este manual y las herramientas suministradas en el kit de herramientas del propietario

Mantenimiento y ajustes periódicos

tienen como fin ayudarlo en la ejecución de mantenimiento preventivo y reparaciones menores. Sin embargo, herramientas adicionales como un torquímetro pueden ser necesarias para llevar a cabo trabajos de mantenimiento de manera correcta.

NOTA

Si no tiene las herramientas o la experiencia necesarias para un trabajo específico, lleve su motocicleta a un concesionario Yamaha para que las realice un experto.

Mantenimiento y ajustes periódicos

EAUE3490

NOTA

- A partir de los 19.000 km (11.800 millas), repita los intervalos de mantenimiento que se deben realizar a partir de los 4.000 km (2.400 millas).
- Las operaciones relacionadas con los elementos marcados con un asterisco deben realizarse en un concesionario Yamaha ya que necesitan herramientas, información y habilidades técnicas especiales.

EAUE3500

Tabla de mantenimiento periódico del sistema de control de emisiones

NO.	ELEMENTOS	TRABAJO DE REVISIÓN O MANTENIMIENTO	LECTURA DEL ODÓMETRO					
			1.000 km (600 mi)	4.000 km (2.400 mi)	7.000 km (4.200 mi)	10.000 km (6.000 mi)	13.000 km (7.800 mi)	16.000 km (9.600 mi)
1	* Línea de combustible	• Verificar si las mangueras de combustible tiene grietas o daños.	√	√	√	√	√	√
2	* Filtro de combustible	• Revisar la condición en la que se encuentra. • Cámbielo si es necesario.	Cada 7.000 km (4.200 millas).					
3	Bujía	• Revisar la condición en la que se encuentra. • Limpiar y reajustar la separación de los electrodos.	√	√	√	√		√
		• Cambiar.					√	
4	* Válvulas	• Revisar la holgura de las válvulas. Ajustar si es necesario.	√	√	√	√	√	√
5	* Sistema de inyección de combustible	• Ajustar la velocidad del motor al ralentí.	√	√	√	√	√	√

Mantenimiento y ajustes periódicos

EAU67793

Tabla de lubricación y mantenimiento general

NO.	ELEMENTOS	TRABAJO DE REVISIÓN O MANTENIMIENTO	LECTURA DEL ODÓMETRO					
			1.000 km (600 mi)	4.000 km (2.400 mi)	7.000 km (4.200 mi)	10.000 km (6.000 mi)	13.000 km (7.800 mi)	16.000 km (9.600 mi)
1	* Revisión del sistema de diagnóstico	<ul style="list-style-type: none"> Hacer revisión dinámica utilizando un diagnosticador Yamaha. Revisar los códigos de error. 	√	√	√	√	√	√
2	Filtro de aire	<ul style="list-style-type: none"> Limpiar. Cambiar. 	√	√	√	√	√	√
			Cada 10.000 km (6.200 millas)					
3	* Batería	<ul style="list-style-type: none"> Revisar el voltaje. Cargarla si es necesario. 	√	√	√	√	√	√
4	Embrague	<ul style="list-style-type: none"> Revisar su funcionamiento. Ajustar. 	√	√	√	√	√	√
5	* Freno delantero	<ul style="list-style-type: none"> Revisar su funcionamiento, el nivel del líquido de frenos y verificar si el vehículo tiene alguna fuga del líquido. 	√	√	√	√	√	√
		<ul style="list-style-type: none"> Cambiar las pastas de freno. 	Cuando su desgaste haya llegado al límite.					
6	* Freno trasero	<ul style="list-style-type: none"> Revisar su funcionamiento, el nivel del líquido de frenos y verificar si el vehículo tiene alguna fuga del líquido. 	√	√	√	√	√	√
		<ul style="list-style-type: none"> Cambiar las pastas de freno. 	Cuando su desgaste haya llegado al límite.					
7	* Manguera del freno	<ul style="list-style-type: none"> Verificar si tiene grietas o daños. Revisar que esté instalada por donde se especifica y que esté bien sujeta. 	√	√	√	√	√	√
		<ul style="list-style-type: none"> Cambiar. 	Cada 4 años.					
8	* Líquido de frenos	<ul style="list-style-type: none"> Cambiarlo. 	Cada 2 años.					
9	* Rines	<ul style="list-style-type: none"> Verificar si están descentrados y si tienen algún daño. 	√	√	√	√	√	√

Mantenimiento y ajustes periódicos

NO.	ELEMENTOS	TRABAJO DE REVISIÓN O MANTENIMIENTO	LECTURA DEL ODÓMETRO					
			1.000 km (600 mi)	4.000 km (2.400 mi)	7.000 km (4.200 mi)	10.000 km (6.000 mi)	13.000 km (7.800 mi)	16.000 km (9.600 mi)
10 *	Llantas	<ul style="list-style-type: none"> • Revisar la profundidad de los surcos del labrado y verificar si tienen algún daño. • Cambiarlas si es necesario. • Revisar la presión del aire de las llantas. • Hacer los ajustes que sean necesarios. 	√	√	√	√	√	√
11 *	Rodamientos de las ruedas	• Verificar si están sueltos o si tienen algún daño. Cambiarlos si es necesario.	√	√	√	√	√	√
		• Lubricar con grasa a base de jabón de litio	Cada 10.000 km (6.000 millas)					
12 *	Basculante	• Revisar funcionamiento y verificar si tiene juego libre excesivo.	√	√	√	√	√	√
		• Lubricar con grasa a base de jabón de litio	Cada 13.000 km (7.800 millas)					
13 *	Cadena de transmisión	<ul style="list-style-type: none"> • Revisar tensión, alineación y estado general. • Ajustarla y lubricarla de manera metódica con lubricante especial para cadenas de O-rings. 	Cada 500 km (300 millas) después de lavar la motocicleta, conducirla en la lluvia o en zonas mojadas o demasiado húmedas.					
14 *	Rodamientos de la dirección	• Verificar si tienen juego libre y verificar si la dirección está dura.	√	√	√	√	√	√
		• Lubricar con grasa a base de jabón de litio	Cada 13.000 km (7.800 millas)					
15 *	Elementos de fijación del chasis	• Asegurarse de que todas las tuercas, pernos y tornillos estén apretados de manera adecuada.	√	√	√	√	√	√
16 *	Eje pivotante de la manigueta del freno	• Lubricar con grasa de silicona.	√	√	√	√	√	√
17 *	Eje pivotante del pedal del freno	• Lubricar con grasa a base de jabón de litio.	√	√	√	√	√	√

Mantenimiento y ajustes periódicos

NO.	ELEMENTOS	TRABAJO DE REVISIÓN O MANTENIMIENTO	LECTURA DEL ODÓMETRO					
			1.000 km (600 mi)	4.000 km (2.400 mi)	7.000 km (4.200 mi)	10.000 km (6.000 mi)	13.000 km (7.800 mi)	16.000 km (9.600 mi)
18	Eje pivotante de la manivuela del embrague	<ul style="list-style-type: none"> Lubricar con grasa a base de jabón de litio. 	√	√	√	√	√	√
19	Eje pivotante del pedal de cambios	<ul style="list-style-type: none"> Lubricar con grasa a base de jabón de litio. 	√	√	√	√	√	√
20	SopORTE lateral	<ul style="list-style-type: none"> Revisar su funcionamiento. Lubricar con grasa a base de jabón de litio. 	√	√	√	√	√	√
21	* Horquilla delantera	<ul style="list-style-type: none"> Revisar su funcionamiento y verificar si hay fugas de aceite. Repararla si es necesario. 	√	√	√	√	√	√
		<ul style="list-style-type: none"> Cambiar el aceite. 	Cada 10.000 km (6.000 millas)					
22	* Amortiguadores	<ul style="list-style-type: none"> Revisar su funcionamiento y verificar si tienen fuga de aceite. 	√	√	√	√	√	√
23	Aceite del motor	<ul style="list-style-type: none"> Cambiarlo (consulte la página 7-11). Revisar el nivel y verificar si la motocicleta tiene fugas. 	√	Cada 3.000 km (1.800 millas)				
24	Filtro de aceite	<ul style="list-style-type: none"> Cambiarlo. 	√	√	√	√	√	√
25	* Sistema de refrigeración	<ul style="list-style-type: none"> Revisar el nivel y verificar si hay fugas de líquido refrigerante. 	√	√	√	√	√	√
		<ul style="list-style-type: none"> Cambiar el líquido refrigerante. 	Cada 2 años.					
26	* Interruptores del freno delantero y del freno trasero	<ul style="list-style-type: none"> Lubricar con grasa a base de jabón de litio. 	√	√	√	√	√	√
27	Partes móviles y terminales y extremos de cables	<ul style="list-style-type: none"> Lubricar. 	√	√	√	√	√	√

Mantenimiento y ajustes periódicos

NO.	ELEMENTOS	TRABAJO DE REVISIÓN O MANTENIMIENTO	LECTURA DEL ODÓMETRO					
			1.000 km (600 mi)	4.000 km (2.400 mi)	7.000 km (4.200 mi)	10.000 km (6.000 mi)	13.000 km (7.800 mi)	16.000 km (9.600 mi)
28	* Puño del acelerador	<ul style="list-style-type: none"> • Revisar su funcionamiento. • Verificar si tiene juego libre y ajustar si es necesario. • Lubricar la terminal del cable y la base del puño. 	√	√	√	√	√	√
29	* Luces, indicadores e interruptores	<ul style="list-style-type: none"> • Revisar su funcionamiento. • Ajustar el haz de la luz delantera. 	√	√	√	√	√	√

EAU18662

NOTA

- El filtro de aire necesita mantenimientos más frecuentes si usa el vehículo en terrenos mojados, húmedos o polvorientos constantemente.
- Mantenimiento del freno hidráulico:
 - Revise regularmente el nivel del líquido de frenos y, si es necesario, ajústelo.
 - Cada dos años, cambie los componentes internos de la bomba y la mordaza del freno, y cambie el líquido de frenos.
 - Cambie las mangueras cada cuatro años o antes si se agrietan o dañan.

Mantenimiento y ajustes periódicos

Desmontaje y montaje del carenado y los paneles EAU18724

Para llevar a cabo algunos de los trabajos de mantenimiento descritos en este capítulo es necesario quitar los paneles y las piezas del carenaje que se muestran en la imagen a continuación. Consulte esta sección cada vez que necesite quitar e instalar algún panel o pieza del carenaje.

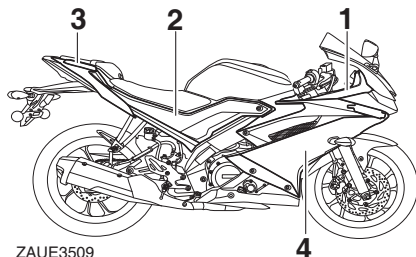

ZAUE3509

1. Panel A
2. Panel B
3. Panel C
4. Pieza A del carenado

Carenado

Cómo quitar el carenado

1. Desmonte los paneles A y B (consulte la página 7-8).

2. Quite los pernos, los elementos de fijación rápida y el tornillo, y luego hale el carenado hacia afuera para retirarlo.

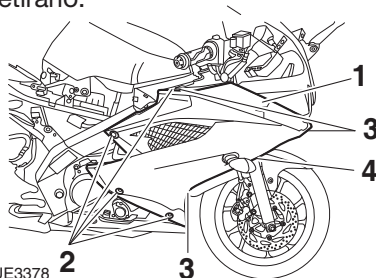

ZAUE3378

1. Pieza A del carenado
 2. Perno
 3. Elementos de fijación rápida
 4. Tornillo
3. Desconecte el cable de la luz de dirección y proceda a desenganchar de la pieza del carenado.

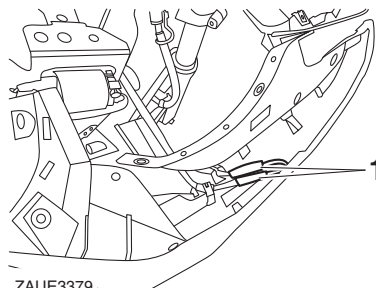

ZAUE3379

1. Cable de la luz de dirección

Cómo instalar el carenado

1. Conecte los cables de la luz de dirección y póngalos en su posición original.
2. Acomode la pestaña de la pieza del carenado en el orificio correspondiente y luego presione la pieza de carenado hacia adentro.

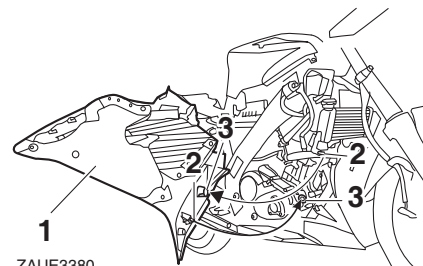

ZAUE3380

1. Pieza A del carenado
 2. Pestaña
 3. Orificio
3. Instale el tornillo, los elementos de fijación y los pernos.
 4. Instale los paneles A y B (consulte la página 7-8).

EAUE3441

EAUE3520

Panel B

Panel A

Cómo desmontar el panel

Retire los cuatro elementos de fijación y el tornillo del panel, y luego desmonte el panel.

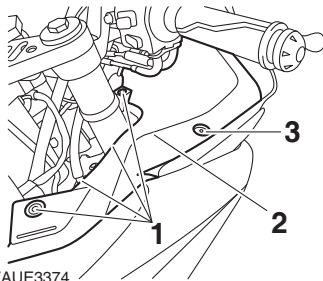

ZAUE3374

1. Elementos de fijación rápida
2. Panel A
3. Perno

Cómo instalar el panel

Coloque el panel en su posición original y luego instale el tornillo y los elementos de fijación.

Cómo desmontar el panel

1. Desmonte el asiento del conductor (consulte la página 4-15).

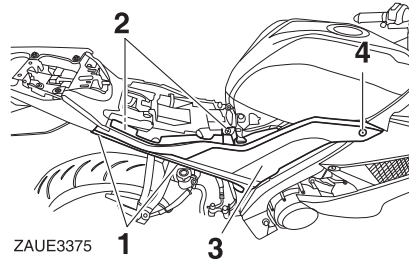

ZAUE3375

1. Elementos de fijación rápida
2. Tornillo
3. Panel B
4. Perno

2. Retire los elementos de fijación, el perno y los tornillos, y luego hale el panel hacia afuera para retirarlo.

Cómo instalar el panel

1. Acomode la pestaña del panel en el orificio correspondiente, presione el panel hacia adentro y luego instale los tornillos, el perno y los elementos de fijación.

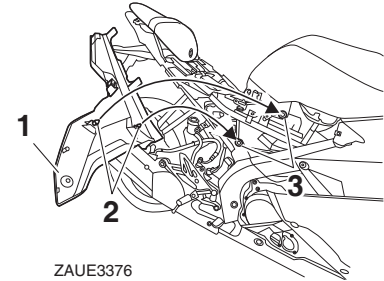

ZAUE3376

1. Panel B
 2. Pestaña
 3. Orificio
2. Instale el asiento del conductor (consulte la página 4-15).

Panel C

Cómo desmontar el panel

1. Desmonte el asiento del pasajero (consulte la página 4-15).
2. Retire los pernos y el tornillo, y luego retire el panel.

Mantenimiento y ajustes periódicos

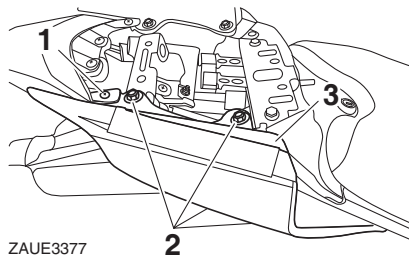

ZAUE3377

1. Tornillo
2. Perno
3. Panel C

Cómo instalar el panel

1. Acomode el panel en su lugar e instale el tornillo y los pernos.
2. Instale el asiento del pasajero (consulte la página 4-15).

7

Comprobación de la bujía

EAE3150

La bujía es un componente importante del motor, el cual se puede revisar fácilmente. Como el calor y la acumulación de partículas causan que la bujía se deteriore y averíe lentamente, ésta debe sacarse y revisarse según lo especificado en la tabla de lubricación y mantenimiento general. Además, el estado general de la bujía puede indicar dar indicios de las condiciones del motor.

Cómo retirar la bujía

1. Desmonte la pieza A del carenado (consulte la página 7-7).
2. Retire el capuchón de la bujía.

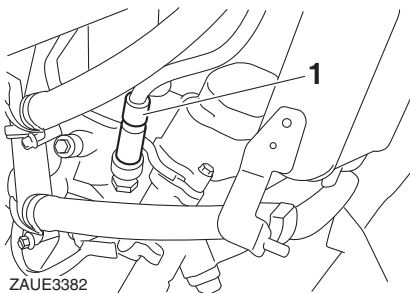

ZAUE3382

1. Capuchón de la bujía

3. Retire la bujía como se muestra, utilizando una llave para bujías (que puede conseguir en un concesionario Yamaha).

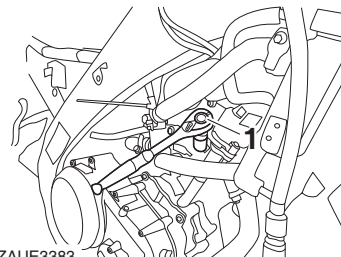

ZAUE3383

1. Llave para bujías

Cómo revisar la bujía

1. Verifique que el aislante de porcelana que cubre el electrodo central tenga un color canela de tono entre medio y claro (el color ideal cuando la motocicleta se usa normalmente).

NOTA

Si la bujía tiene un color claramente diferente, es posible que el motor no esté funcionando correctamente. No intente diagnosticar el problema del motor usted solo. Busque la ayuda de expertos haciendo revisar la motocicleta en un concesionario Yamaha.

2. Revise si la bujía tiene los electrodos desgastados o si tiene acumulación excesiva de hollín o de otro tipo de partículas, y cámbiela si es necesario.

Bujía especificada:
NGK/MR8E9

3. Mida la separación entre los electrodos de la bujía con un medidor de espesores y, si es necesario, ajuste la separación de acuerdo a las especificaciones.

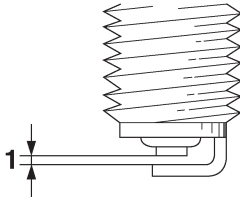

ZAU0032

1. Separación entre los electrodos de la bujía

Separación entre los electrodos de la bujía:

0,8–0,9 mm (0,031–0,035 pulgadas)

Cómo instalar la bujía

1. Limpie la superficie del empaque de la bujía y su superficie de contacto, y luego remueva toda la suciedad de la rosca de la bujía.
2. Instale la bujía utilizando la llave para bujías y luego apriétela aplicándole la fuerza de torque especificada.

Fuerza de torque para apretar:

Bujía:
13 N·m (1,3 kgf·m; 9,6 lb·ft)

NOTA

Si no dispone de un torquímetro al momento de instalar la bujía, un buen cálculo de la fuerza de torque con la que debe apretarla es entre un cuarto y media vuelta después de haberla apretado lo máximo posible con la mano. Sin embargo, se debe apretar la bujía aplicándole la fuerza de torque especificada lo antes posible.

3. Instale el capuchón de la bujía.
4. Instale la pieza del carenado.

Mantenimiento y ajustes periódicos

Aceite de motor y filtro de aceite

EAUE3451

El nivel del aceite de motor debe revisarse siempre antes de usar el vehículo. Además, el aceite y el filtro de aceite se deben cambiar según los intervalos especificados en la tabla de lubricación y mantenimiento general.

Cómo revisar el nivel del aceite del motor

1. Ponga el vehículo en una superficie nivelada y sosténgala en posición completamente vertical. Una leve inclinación hacia cualquier lado podría causar una lectura incorrecta.
2. Arranque el motor, caliéntelo durante varios minutos y luego apáguelo.
3. Espere unos pocos minutos hasta que el aceite se asiente, quite la tapa del orificio de llenado del aceite, saque la varilla medidora y límpiela completamente. Luego, inserte la varilla en su totalidad en el orificio de llenado (sin atornillarla) y vuelva a sacarla para revisar el nivel del aceite. **ATENCIÓN: No use la motocicleta hasta estar seguro de que el nivel del aceite de motor es el adecuado.**

[ECA10012]

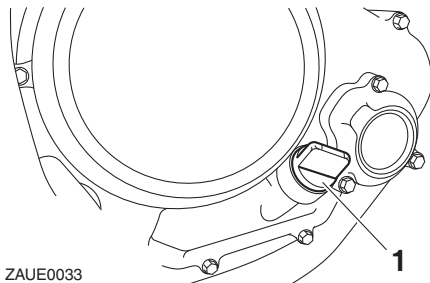

ZAUE0033

1. Tapa del orificio de llenado de aceite de motor

NOTA

El aceite del motor debe estar entre las marcas de nivel mínimo y nivel máximo.

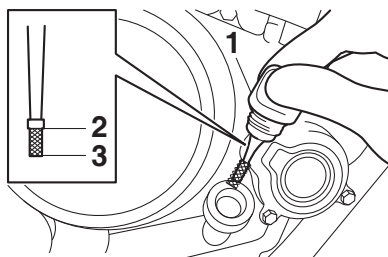

ZAUE1300

1. Varilla medidora
2. Marca de nivel máximo
3. Punta de la varilla medidora del nivel mínimo del aceite del motor

4. Si el aceite del motor está por debajo de la marca de nivel mínimo, agregue una cantidad suficiente del aceite recomendado para que alcance el nivel adecuado
5. Instale y apriete la tapa del orificio de llenado de aceite.

Cómo cambiar el aceite del motor

1. Arranque el motor, caliéntelo durante varios minutos y luego apáguelo.
2. Desmonte la carcasa inferior retirando los pernos, el tornillo y el elemento de fijación.

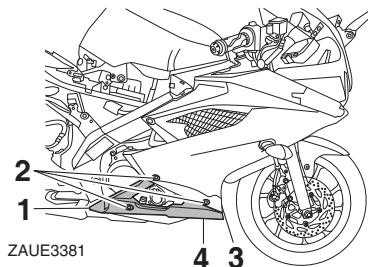

ZAUE3381

1. Carcasa
 2. Perno
 3. Tornillo
 4. Elementos de fijación rápida
3. Ponga una bandeja para aceite debajo del motor para recoger el aceite usado.

Mantenimiento y ajustes periódicos

4. Quite la tapa del orificio de llenado de aceite, luego quite el tornillo del orificio de drenaje junto con el O-ring, el resorte de compresión y el depurador de aceite para drenar el aceite del cárter. **ATENCIÓN:** Cuando quite el tornillo del orificio de drenaje de aceite, el O-ring, el resorte de compresión y el depurador de aceite se caerán. Tenga mucho cuidado de no extraviar estas piezas.

[ECA11002]

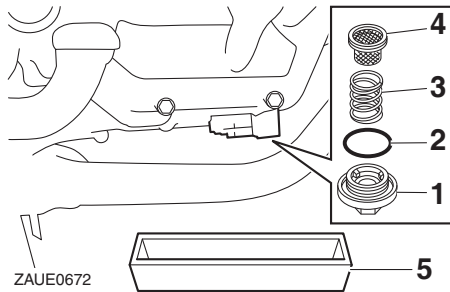

1. Tornillo del orificio de drenaje del aceite del motor
 2. O-ring
 3. Resorte de compresión
 4. Depurador
 5. Bandeja para aceite

5. Limpie el depurador del aceite del motor con disolvente.
 6. Desmonte la cubierta del filtro de aceite retirando los tornillos.

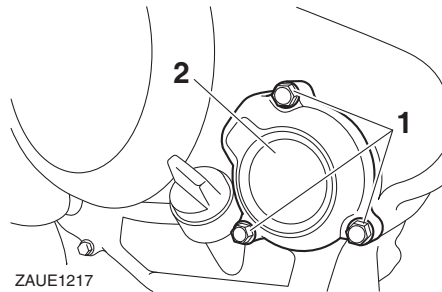

ZAUE1217

1. Pernos
 2. Cubierta del filtro de aceite

7. Retire el filtro de aceite y el O-ring y cámbielos.

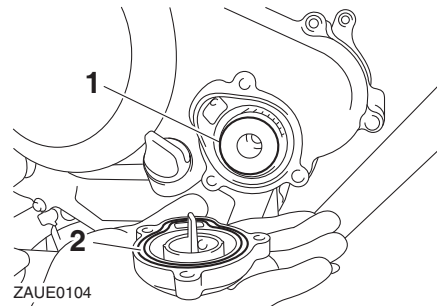

ZAUE0104

1. Filtro de aceite
 2. O-ring

8. Instale la cubierta del filtro de aceite poniendo los pernos y apretándolos con la fuerza de torque especificada.

Fuerza de torque para apretar:

Pernos de la cubierta del filtro de aceite:
 10 N·m (1,0 kgf·m; 7,4 lb·ft)

NOTA

Asegúrese de que el O-ring esté bien asentado.

9. Instale el depurador de aceite, el resorte de compresión, el O-ring y el tornillo del orificio de drenaje de aceite. Apriete el tornillo aplicándole la fuerza de torque especificada. **ATENCIÓN:** Antes de instalar el tornillo del orificio de drenaje de aceite, no olvide instalar correctamente el O-ring, el resorte de compresión y el depurador de aceite. [ECA10422]

Fuerza de torque para apretar:

Tornillo del orificio de drenaje del aceite del motor:
 32 N·m (3,2 kgf·m; 24 lb·ft)

Mantenimiento y ajustes periódicos

10. Instale la cubierta del filtro de aceite poniendo los pernos y apretándolos con la fuerza de torque especificada.

Aceite de motor recomendado:

Consulte la página 9-1.

Cantidad de aceite:

Cambio de aceite:

0,85 L (0,90 US qt; 0,75 Imp.qt)

Cuando se cambia el filtro de aceite:

0,95 L (1,00 US qt; 0,84 Imp.qt)

ATENCIÓN

ECA11621

- Para evitar que el embrague resbale (ya que el aceite del motor también lubrica el embrague), no mezcle el aceite con ningún aditivo químico. No utilice aceites con la especificación diésel «CD», ni aceites de calidad superior a la especificada. Asimismo, no utilice aceites con la etiqueta de la clasificación "ENERGY CONSERVING II" o superior.
- Asegúrese de que ningún material extraño entre al cárter.

11. Arranque el motor y déjelo encendido, sin acelerar, durante varios minutos mientras revisa que no haya fugas de aceite. Si descubre alguna fuga de aceite, apague el motor inmediatamente y busque cuál es la causa.
12. Apague el motor y proceda a revisar el nivel del aceite del motor, ajústelo si es necesario.
13. Instale la carcasa inferior poniendo los pernos, el tornillo y el elemento de fijación.

Líquido refrigerante

EAU20071

El nivel del líquido refrigerante debe revisarse siempre antes de usar el vehículo. Además, se debe cambiar el líquido refrigerante según los intervalos especificados en la tabla de lubricación y mantenimiento general.

EAUE3460

Cómo revisar el nivel del líquido refrigerante

1. Sitúe el vehículo en una superficie plana y nivelada.
2. Desmonte la pieza A del carenado en el lado izquierdo de la motocicleta (consulte la página 7-8).
3. Sostenga el vehículo en posición completamente vertical.

NOTA

- El nivel del líquido refrigerante se debe revisar con el motor frío ya que el nivel varía de acuerdo a la temperatura del motor.
 - Asegúrese de que su motocicleta esté en posición completamente vertical cuando vaya a revisar el nivel del líquido refrigerante. Una leve inclinación hacia cualquier lado podría causar una lectura incorrecta.
4. Revise el nivel del líquido refrigerante en el depósito.

Mantenimiento y ajustes periódicos

NOTA

El líquido refrigerante debe estar entre la marca del nivel mínimo (LOW) y la del nivel máximo (FULL).

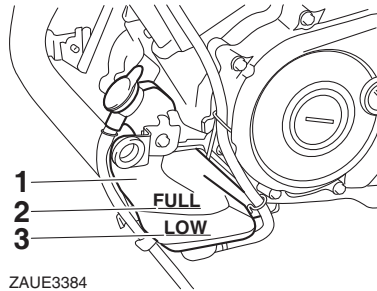

ZAUE3384

1. Depósito del líquido refrigerante
2. Marca de nivel máximo
3. Marca de nivel mínimo

5. Si el nivel del líquido refrigerante está en o por debajo de la marca de nivel mínimo, quite la tapa del depósito.

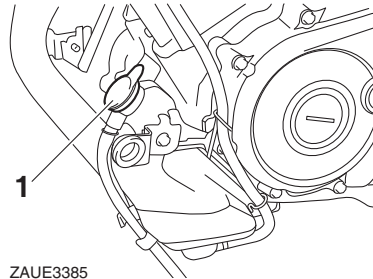

ZAUE3385

1. Tapa del depósito del líquido refrigerante

6. Añada líquido refrigerante hasta alcanzar la marca de nivel máximo y vuelva a ponerle la tapa al depósito. **¡ADVERTENCIA! Retire únicamente la tapa del depósito del líquido refrigerante. Nunca intente retirar la tapa del radiador cuando el motor esté caliente.** [EWA15162]

ATENCIÓN: Si no tiene líquido refrigerante a su disposición, use agua destilada o agua blanda corriente en su lugar. No use agua dura o agua salada, ya que son perjudiciales para el motor. Si usó agua en lugar de líquido refrigerante, cámbiela por líquido refrigerante tan pronto como sea posible, de lo

contrario el sistema de refrigeración no estará protegido contra la escarcha y la corrosión. Si mezcló agua con líquido refrigerante, lleve la motocicleta a un concesionario Yamaha tan pronto como sea posible para que revisen el contenido de anticongelante, ya que es probable que la efectividad del líquido refrigerante se haya reducido. [ECA10473]

Capacidad del depósito del líquido refrigerante (hasta la marca de nivel máximo):

0,15 L (0,16 US qt; 0,13 Imp.qt)

7. Instale la pieza del carenado.

EAU33032

Cómo cambiar el líquido refrigerante

El líquido refrigerante se debe cambiar según los intervalos especificados en la tabla de lubricación y mantenimiento general. Haga cambiar el líquido refrigerante en un concesionario Yamaha.

¡ADVERTENCIA! Nunca intente retirar la tapa del radiador cuando el motor esté caliente. [EWA10382]

Mantenimiento y ajustes periódicos

Cómo limpiar el filtro de aire

EAUE3471

El filtro de aire se debe limpiar según los intervalos especificados en la tabla de lubricación y mantenimiento general. Limpie el filtro de aire con mayor frecuencia si usa la motocicleta en terrenos particularmente mojados, húmedos o polvorientos.

1. Desmonte el asiento del conductor (consulte la página 4-15).
2. Retire el panel B (consulte la página 7-8).
3. Retire los tornillos de ambos lados del tanque de combustible.

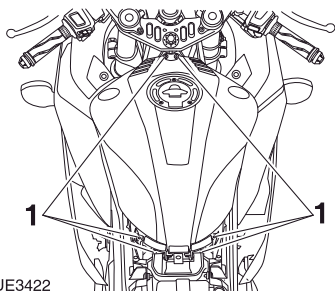

ZAUE3422

1. Pernos

4. Desconecte el cable y el acoplador de la bomba de combustible, la manguera de combustible y la manguera de drenaje, y luego

desmonte el tanque de combustible.

5. Retire el sujetador de la manguera de combustible de la cubierta de la caja del filtro de aire halándolo hacia afuera.

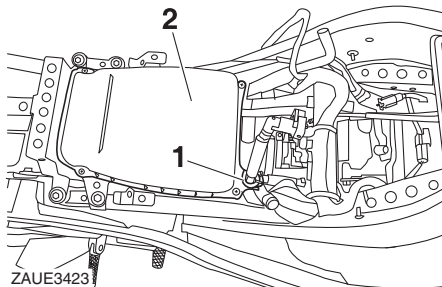

ZAUE3423

1. Sujetador de la manguera de combustible
2. Cubierta de la caja del filtro de aire

6. Retire la cubierta de la caja del filtro de aire quitando los tornillos.

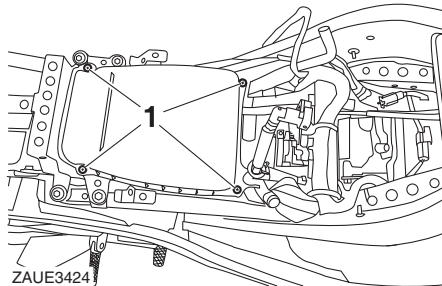

ZAUE3424

1. Tornillo

7. Hale el filtro de aire hacia afuera.

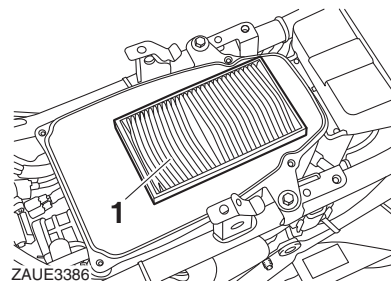

ZAUE3386

1. Filtro de aire

8. Golpee ligeramente el filtro de aire para quitar la mayor parte del polvo y la suciedad, y luego soplelo con aire comprimido para terminar de remover la suciedad. Si el filtro tiene algún daño, cámbielo.

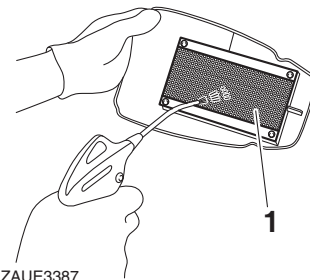

ZAUE3387

1. Filtro de aire

9. Instale el filtro de aire en su caja.
ATENCIÓN: Asegúrese de que el filtro de aire quede bien asentado en la caja. Nunca se debe poner a funcionar el motor sin el filtro de aire instalado ya que pistones y los cilindros pueden desgastarse de manera excesiva. [ECA10482]

10. Instale la cubierta de la caja del filtro de aire poniendo los tornillos.
11. Instale el sujetador de la manguera de combustible en su posición original.

NOTA

Si se acumula polvo o agua en el tubo de drenaje de la caja del filtro de aire, retire la abrazadera del tubo y extraiga el tapón para vaciarlo.

12. Conecte la manguera de combustible, el acoplador y el cable de la bomba de combustible y la manguera de drenaje.
13. Instale el tanque de combustible y apriete los tornillos.
14. Instale el panel B.
15. Instale el asiento del conductor.

EAU34302

Ajuste del ralentí del motor

La velocidad de ralentí del motor se debe revisar y, si es necesario, se debe ajustar de la siguiente manera según los intervalos especificados en la tabla de lubricación y mantenimiento general.

El motor debe estar caliente antes de realizar el ajuste descrito a continuación.

Revise la velocidad de ralentí del motor y, si es necesario, ajústela según las especificaciones girando el tornillo de ajuste del ralentí. Para aumentar la velocidad de ralentí del motor, gire el tornillo en la dirección (a). Para reducir la velocidad de ralentí del motor, gire el tornillo en la dirección (b).

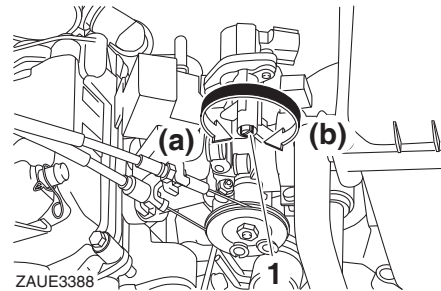

ZAUE3388

1. Tornillo de ajuste del ralentí

Velocidad de ralentí del motor:
1.300 – 1.500 r/min

NOTA

Si no consigue obtener el ralentí especificado con el procedimiento descrito, acuda a un concesionario Yamaha para efectuar el ajuste.

Mantenimiento y ajustes periódicos

Cómo ajustar el juego libre del puño del acelerador

EAUE1572

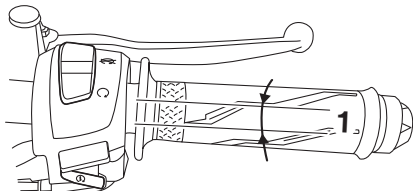

ZAUE3389

1. Juego libre del puño del acelerador

El juego libre del puño del acelerador debe estar en el rango de 3,0 a 5,0 mm (0,12 a 0,20 pulgadas) en el borde interno del puño. Revise periódicamente el juego libre del puño del acelerador y, si es necesario, ajústelo de la manera que se indica a continuación.

NOTA

La velocidad de ralentí del motor tiene que estar correctamente ajustada antes de revisar y ajustar el juego libre del puño del acelerador.

1. Deslice la cubierta de caucho del cable del acelerador.
2. Afloje la contratuerca.

3. Para aumentar el juego libre del puño del acelerador, gire la tuerca de ajuste en la dirección (a). Para reducir el juego libre del puño del acelerador, gire la tuerca de ajuste en la dirección (b).

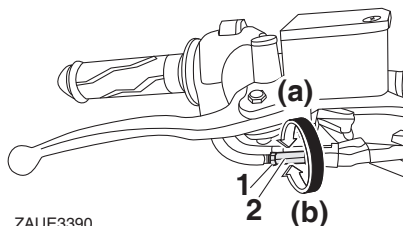

ZAUE3390

1. Contratuerca
2. Tuerca de ajuste
4. Apriete la contratuerca.
5. Deslice la cubierta de caucho a su posición original.

SAU21403

Holgura de las válvulas

Las válvulas son un componente importante del motor. Dado que la holgura de las válvulas varía con el uso, se debe comprobar y ajustar a los intervalos que se especifican en el cuadro de mantenimiento periódico. El desajuste de las válvulas puede ocasionar una mezcla de aire-gasolina inadecuada, ruido del motor y, en última instancia, puede dañar el motor. Para evitarlo, haga comprobar y ajustar la holgura de las válvulas a intervalos regulares en su concesionario Yamaha.

NOTA

Este servicio debe realizarse con el motor frío.

Llantas

EAU82720

Las llantas son el único contacto entre la motocicleta y la vía. La seguridad en todas las condiciones de conducción depende de un área de contacto relativamente pequeña con la vía. Por lo tanto, es fundamental mantener las llantas en buen estado en todo momento y cambiarlas por las llantas especificadas en el momento adecuado.

Presión del aire de las llantas

La presión del aire de las llantas debe revisarse y, si es necesario, ajustarse antes de cada uso de la motocicleta.

ADVERTENCIA

EWA10504

El uso de esta motocicleta con las llantas infladas a presiones inadecuadas puede causar lesiones graves o accidentes mortales por pérdida del control.

- La presión del aire de las llantas se debe revisar y ajustar con las llantas frías (es decir, cuando la temperatura de las llantas es igual a la temperatura ambiente).

- La presión del aire de las llantas se debe ajustar de acuerdo con la velocidad de conducción y con el peso total del conductor, el pasajero, la carga y los accesorios aprobados para este modelo de motocicleta.

Presión del aire de las llantas (medida con las llantas frías):

Una persona:

Para la llanta delantera:
200 kPa (2,00 kgf/cm²; 29 psi)

Para la llanta trasera:
225 kPa (2,25 kgf/cm²; 33 psi)

Dos personas:

Para la llanta delantera:
200 kPa (2,00 kgf/cm²; 29 psi)

Para la llanta trasera:
225 kPa (2,25 kgf/cm²; 33 psi)

Con la capacidad máxima de carga*:

168 kg (370 lb)

* Peso total del conductor, pasajero, carga y accesorios.

ADVERTENCIA

EWA10512

Nunca sobrecargue su motocicleta. Usar un vehículo sobrecargado podría causar un accidente.

Revisión de las llantas

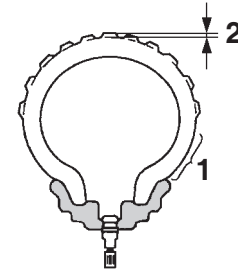

ZAUE0044

1. Pared lateral de la llanta
2. Profundidad de los surcos del labrado

Las llantas se deben revisar siempre antes de conducir la motocicleta. Si el labrado de una llanta muestra líneas transversales (profundidad mínima de los surcos del labrado), si la llanta tiene un clavo o fragmentos de vidrio incrustados, o si su pared lateral está agrietada, hágalo cambiar inmediatamente en un concesionario Yamaha.

Profundidad mínima de los surcos del labrado (ambas llantas):

1,0 mm (0,04 pulgadas)

Mantenimiento y ajustes periódicos

ADVERTENCIA

EWA10583

- **Es peligroso conducir la motocicleta con una llanta significativamente desgastada. Cuando el labrado de una llanta comienza a mostrar líneas transversales, cámbiela inmediatamente en un concesionario Yamaha.**
- **El cambio de todas las piezas relacionadas con las ruedas y con los frenos, incluyendo las llantas, debe hacerse en un concesionario Yamaha ya que requiere conocimiento y experiencia profesional.**
- **Conduzca la motocicleta a velocidades moderadas después de cambiar una llanta ya que la superficie de la llanta necesita desgastarse un poco para que todas sus características funcionen.**

Información de las llantas

Este modelo de motocicleta está equipado con llantas sin neumático y sus respectivas válvulas de aire.

Las llantas eventualmente se degradan, incluso aunque no se hayan usado o aunque sólo se hayan usado ocasionalmente. El agrietamiento del caucho del labrado y de las paredes laterales, acompañado a veces por deformación de la carcasa, es evidencia de degradación. Las llantas viejas y degradadas deben ser revisadas por especialistas de llantas para determinar si son aptas para seguir usándolas.

ADVERTENCIA

EWA10462

La llanta delantera y la trasera deben ser de la misma marca y diseño para que no cambien las características de conducción de la motocicleta, lo que podría conllevar a un accidente.

Después de pruebas exhaustivas, Yamaha aprobó únicamente las llantas mencionadas a continuación para este modelo de motocicleta.

Llanta delantera:

Tamaño:

100/80-17M/C 52P

Fabricante/referencia:

MRP/NYLOGRIP ZAPPER-FX1

Llanta trasera:

Tamaño:

140/70-17M/C 66H

Fabricante/referencia:

MRP/NYLOGRIP ZAPPER-S

EAU21963

Rines de fundición

Para maximizar el rendimiento, la durabilidad y la seguridad de funcionamiento de su motocicleta, tenga presentes las siguientes indicaciones relacionadas con los rines especificados.

- Los rines se deben revisar antes de cada uso de la motocicleta para verificar si tienen grietas, partes dobladas, alabeo u otro tipo de problemas. Si encuentra algún daño, haga cambiar el rin en un concesionario Yamahan. Nunca intente reparar un rin, sin importar que tan pequeña sea la reparación. Un rin deformado o agrietado tiene que cambiarse.
- Balancee siempre la rueda después de cambiar la llanta o el rin. Un rin desbalanceado puede causar un rendimiento reducido y problemas de control de la motocicleta, y además puede reducir la vida útil de la llanta.

EAU22047

Ajuste del juego libre de la manigueta del embrague

Mida el juego libre de la manigueta del embrague como se muestra en la ilustración que se encuentra a continuación.

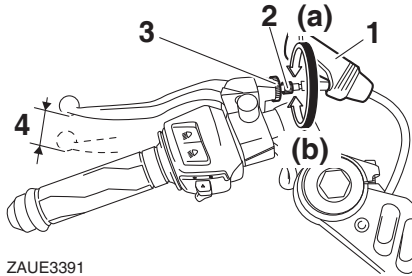

ZAUE3391

1. Cubierta de caucho
2. Tornillo de ajuste del juego libre de la manigueta del embrague
3. Contratuerca
4. Juego libre de la manigueta del embrague

Juego libre de la manigueta del embrague:

10,0–15,0 mm (0,39–0,59 pulgadas)

Revise periódicamente el juego libre de la manigueta del embrague y, si es necesario, ajústelo de la manera descrita a continuación.

1. Deslice la cubierta de caucho alejándola de la manigueta del embrague.
2. Afloje la contratuerca.
3. Para aumentar el juego libre de la manigueta del embrague, gire el tornillo de ajuste en la dirección (a). Para reducir el juego libre de la manigueta del embrague, gire el tornillo de ajuste en la dirección (b).

NOTA

Si logró ajustar el juego libre de la manigueta del embrague según el rango especificado después de realizar las anteriores indicaciones, omita los siguientes pasos.

4. Gire completamente el tornillo de ajuste de la manigueta en la dirección (a) para aflojar el cable del embrague.
5. Afloje la contratuerca del cárter.

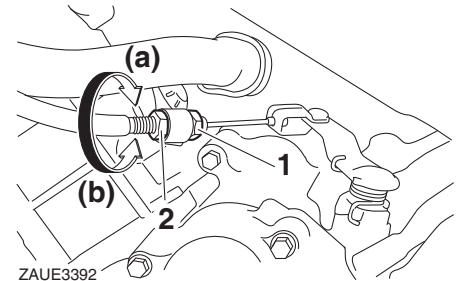

ZAUE3392

1. Contratuerca
2. Tuerca de ajuste del juego libre de la manigueta del embrague
6. Para aumentar el juego libre de la manigueta del embrague, gire la tuerca de ajuste en la dirección (a). Para reducir el juego libre de la manigueta del embrague, gire la tuerca de ajuste en la dirección (b).
7. Apriete la contratuerca del cárter.
8. Apriete la contratuerca de la manigueta del embrague y luego deslice la cubierta de caucho a su posición original.

Mantenimiento y ajustes periódicos

Comprobación del juego libre de la manigueta del freno

EAU37914

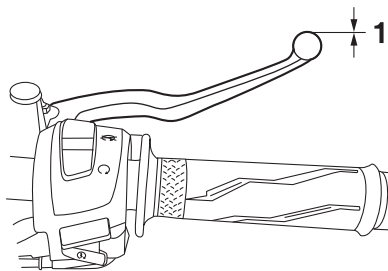

ZAU3425

1. Sin juego libre de la manigueta de freno

7

No debe existir ningún juego en el extremo de la maneta del freno. Si hay juego, haga revisar el sistema de frenos en un concesionario Yamaha.

SWA14212

ADVERTENCIA

EWA14212

Si siente la manigueta del freno blanda y «esponjosa», esto podría indicar que hay aire en el sistema hidráulico. Si descubre que hay aire en el sistema hidráulico, lleve su motocicleta a un concesionario Yamaha para que purguen el sistema antes de conducirla. La presen-

cia de aire en el sistema hidráulico disminuirá la capacidad de frenado, lo que podría causar pérdida de control e incluso un accidente.

EAU22275

Interruptores de la luz del freno

La luz del freno es activada por interruptores conectados a la manigueta del freno y al pedal del freno. Verifique que la luz del freno se encienda justo antes de que la motocicleta comience a frenar. Si es necesario, ajuste el interruptor trasero de la luz del freno como se indica a continuación.

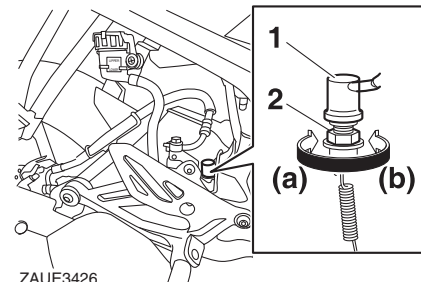

ZAU3426

1. Interruptor de la luz del freno
2. Tuerca de ajuste del interruptor trasero de la luz del freno

Gire la tuerca de ajuste del interruptor trasero de la luz del freno mientras sostiene el interruptor en su lugar. Para hacer que la luz se encienda antes, gire la tuerca de ajuste en la dirección (a). Para hacer que la luz se encienda más tarde, gire la tuerca de ajuste en la dirección (b).

NOTA

El mantenimiento del interruptor delantero de la luz del freno debe hacerse en un concesionario Yamaha.

EAU22432

Pastas del freno delantero

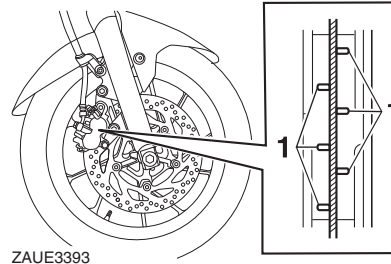

ZAUE3393

1. Ranuras indicadoras de desgaste de las pastas del freno

Cada una de las pastas del freno delantero tiene ranuras indicadoras de desgaste que le permiten verificar el desgaste de las pastas sin tener que desmontar el freno completo. Para verificar el desgaste de las pastas del freno, revise las ranuras indicadoras de desgaste. Si una o ambas pastas del freno están tan desgastadas que las ranuras indicadoras prácticamente han desaparecido, solicite a un concesionario Yamaha que cambie el conjunto de las pastillas de freno.

EAU36721

Pastas del freno trasero

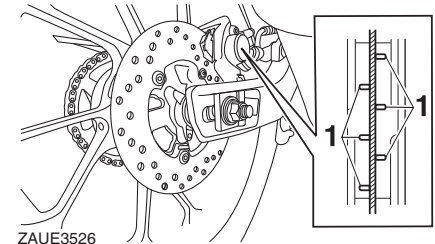

ZAUE3526

1. Ranuras indicadoras de desgaste de las pastas del freno

Cada una de las pastas del freno trasero tiene ranuras indicadoras de desgaste que le permiten verificar el desgaste de las pastas sin tener que desmontar el freno completo. Para verificar el desgaste de las pastas del freno, revise las ranuras indicadoras de desgaste. Si una o ambas pastas del freno están tan desgastadas que las ranuras indicadoras prácticamente han desaparecido, solicite a un concesionario Yamaha que cambie el conjunto de las pastillas de freno.

EAU22393

Comprobación de las pastas de los frenos delantero y trasero

Las pastas de los frenos delantero y trasero se deben revisar para verificar su desgaste según los intervalos especificados en la tabla de lubricación y mantenimiento general.

Mantenimiento y ajustes periódicos

Comprobación del nivel del líquido de frenos

EAU22583

Antes de usar su motocicleta, verifique que el líquido de frenos esté por encima de la marca de nivel mínimo. Revise el nivel del líquido de frenos con el depósito en posición completamente vertical. Añada líquido de frenos si es necesario.

Líquido de frenos especificado:
DOT 4

ATENCIÓN

ECA17641

El líquido de frenos puede causar daños en las superficies pintadas o las partes plásticas. Si llega a salpicar o derramar líquido de frenos, límpielo inmediatamente.

Freno delantero

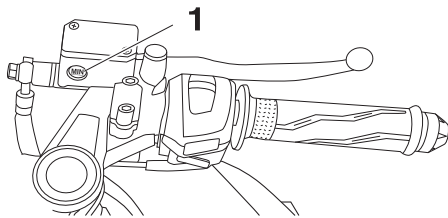

ZAUE3395

1. Marca de nivel mínimo

Freno trasero

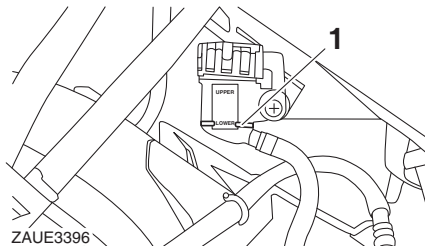

ZAUE3396

1. Marca de nivel mínimo

A medida que las pastas de freno se van desgastando, es normal que el nivel del líquido de frenos disminuya gradualmente.

- Un nivel bajo de líquido de frenos puede indicar que las pastas de freno están desgastadas o que hay una fuga en el sistema; por lo tanto, asegúrese de verificar el desgaste de las pastas de freno y que no haya fugas en el sistema.
- Si el nivel del líquido de frenos disminuye repentinamente, solicite a un concesionario Yamaha que averigüe la causa antes de seguir utilizando el vehículo.

! ADVERTENCIA

Un mantenimiento inadecuado puede causar pérdida de la capacidad de frenado. Preste atención a las siguientes precauciones:

- Una cantidad insuficiente de líquido de frenos puede permitir que entre aire al sistema de los frenos, lo cual reducirá su rendimiento.
- Limpie la tapa del depósito antes de quitarla. Use únicamente líquido de frenos DOT 4 nuevo de un recipiente sellado.
- Utilice únicamente el líquido de frenos especificado; de otra manera, los retenedores de caucho podrían deteriorarse, lo que causaría fugas.
- Nunca mezcle dos tipos diferentes de líquido de frenos. Mezclar el líquido de frenos DOT 4 con otro líquido diferente podría provocar una reacción química perjudicial.
- Tenga cuidado de no permitir que entre agua al depósito del líquido de frenos cuando lo esté

llenando. El agua reduciría significativamente el punto de ebullición del fluido, lo que podría provocar un bloqueo por vapor.

Cambio del líquido de frenos

Solicite a un concesionario Yamaha que cambie el líquido de freno según los intervalos que se especifican en el cuadro de mantenimiento periódico y engrase. Además, haga cambiar el tubo de freno cada cuatro años y siempre que esté dañado o pierda líquido.

Tensión de la cadena de transmisión

La tensión de la cadena de transmisión debe revisarse siempre antes de conducir la motocicleta.

Cómo revisar la tensión de la cadena de transmisión

1. Apoye la motocicleta de acuerdo al procedimiento indicado en la página 7-35.

NOTA

Cuándo vaya a revisar y ajustar la tensión de la cadena de transmisión, la motocicleta no debe estar soportando ningún tipo de peso.

2. Ponga la transmisión en neutra.
3. Mida la tensión de la cadena de transmisión como se muestra en la ilustración que se encuentra a continuación.

Tensión de la cadena de transmisión:
30,0 – 40,0 mm (1,18 – 1,57 in)

EAU22762

EAUE1413

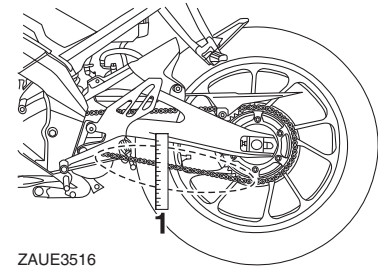

ZAUE3516

1. Tensión de la cadena de transmisión
4. Si la tensión de la cadena de transmisión no es la correcta, ajústela como se indica a continuación.

Cómo ajustar la tensión de la cadena de transmisión

Consulte con su concesionario Yamaha antes de ajustar la tensión de la cadena de transmisión.

1. Afloje la tuerca del eje y las contratueras de ambos lados del basculante.

EAU3431A

Mantenimiento y ajustes periódicos

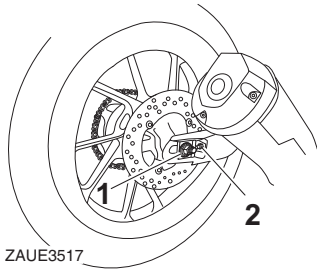

ZAUE3517

1. Tuerca del eje
2. Contratuerca

2. Para apretar la cadena de transmisión, gire los tornillos de ajuste de la tensión en cada lado del basculante en la dirección (a). Para aflojar la cadena de transmisión, gire los tornillos de ajuste en cada lado del basculante en la dirección (b) y luego empuje la rueda trasera hacia adelante. **ATENCIÓN: Una tensión de la cadena de transmisión inadecuada sobrecargará el motor y otras partes fundamentales de la motocicleta y podría conllevar a que la cadena resbale o se rompa. Para evitar que esto ocurra, mantenga la tensión de la cadena de transmisión dentro de los límites especificados.**

[ECA10572]

NOTA

Use las marcas de alineación de cada lado del basculante y asegúrese de que ambos tensores de la cadena de transmisión estén en la misma posición para lograr una alineación adecuada de la rueda.

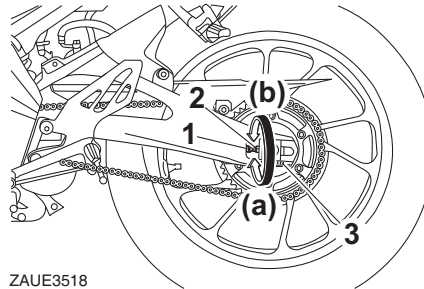

ZAUE3518

1. Contratuerca
2. Tornillo de ajuste de la tensión de la cadena de transmisión
3. Marcas de alineación

3. Apriete la tuerca del eje y luego las contratuercas según la fuerza de torque especificada.

Fuerza de torque para apretar:

Tuerca del eje:

59 N·m (5,9 kgf·m; 44 lb·ft)

Contratuercas:

16 N·m (1,6 kgf·m; 12 lb·ft)

4. Asegúrese de que los tensores de la cadena de transmisión estén en la misma posición, que la tensión de la cadena es la correcta y que la cadena se mueve con suavidad.

Limpieza y engrase de la cadena de transmisión

EAUE0141

La cadena de transmisión se debe limpiar y lubricar según los intervalos especificados en la tabla de lubricación y mantenimiento general, de lo contrario la cadena se desgastará rápidamente, en especial cuando se usa la motocicleta en lugares polvorientos, mojados o demasiado húmedos. Hágale mantenimiento a la cadena de transmisión de la manera que se indica a continuación.

ATENCIÓN

ECA10584

La cadena de transmisión se debe lubricar después de lavar la motocicleta y después de conducirla en la lluvia o en zonas mojadas o demasiado húmedas.

1. Limpie la cadena de transmisión con agua con jabón diluido para remover las acumulaciones de polvo y lodo, y luego déjela secar.
2. Aplique el limpiador en aerosol en todos los eslabones y placas de la cadena, y luego pásele un paño

para terminar de limpiarla. **ATENCIÓN:** Para evitar dañar los O-rings, no limpie la cadena de transmisión con limpiadores de vapor a presión, lavadoras de alta presión o disolventes inadecuados. [ECA11122]

3. Lubrique la cadena de transmisión de manera meticulosa con lubricante especial para cadenas de O-rings.

Comprobación y engrase de los cables

SAUE1151

Antes de cada utilización, compruebe el funcionamiento y el estado de todos los cables de control y, si es preciso, engrase las terminaciones de los cables. Si un cable está dañado o no se mueve con suavidad, hágalo revisar o cambiar en un concesionario Yamaha. **¡ADVERTENCIA! Si se daña el alojamiento exterior de los cables, es posible que se origine óxido en el interior y que se causen interferencias con el movimiento del cable. Cambie los cables dañados lo antes posible para evitar situaciones que no sean seguras.**

[SWA10712]

Lubricante recomendado:

Grasa a base de jabón de litio

Mantenimiento y ajustes periódicos

EAUE1191

Comprobación y engrase del puño y la terminal del cable del acelerador

El funcionamiento del puño del acelerador se debe revisar siempre antes de conducir la motocicleta. Además, la terminal del cable se debe hacer lubricar en un concesionario Yamaha según los intervalos especificados en la tabla de lubricación y mantenimiento general.

El cable del acelerador tiene una cubierta de caucho. Asegúrese de que la cubierta esté instalada correctamente y bien asegurada. Aún cuando la cubierta está instalada correctamente, ésta no protege completamente el cable de la entrada de agua. Por lo tanto, tenga cuidado para evitar que le caiga agua directamente a la cubierta o al cable cuando lave la motocicleta. Si el cable o la cubierta se ensucian, se deben limpiar con un paño húmedo.

EAU44276

Comprobación y engrase de los pedales del freno y de cambios

El funcionamiento de los pedales del freno y de cambios se debe revisar siempre antes de conducir la motocicleta, y los pivotes de los pedales se deben lubricar si es necesario.

Pedal del freno

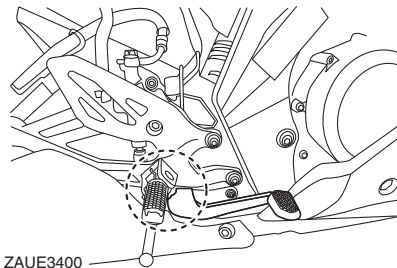

ZAUE3400

Pedal de cambios

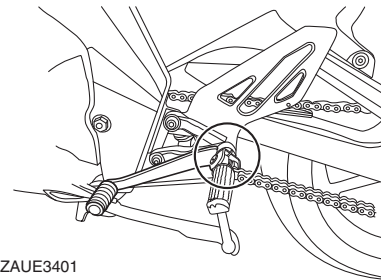

ZAUE3401

Lubricante recomendado:
Grasa a base de jabón de litio

Mantenimiento y ajustes periódicos

Comprobación y engrase de las maniguetas del freno y del embrague

El funcionamiento de las maniguetas del freno y del embrague se debe revisar siempre antes de conducir la motocicleta, y los pivotes de las maniguetas se deben lubricar si es necesario.

Manigueta del freno

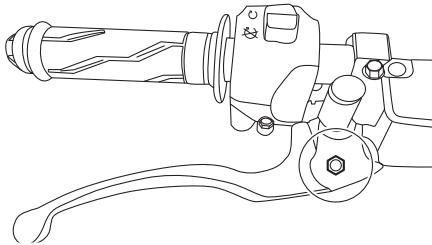

ZAUE3402

Manigueta del embrague

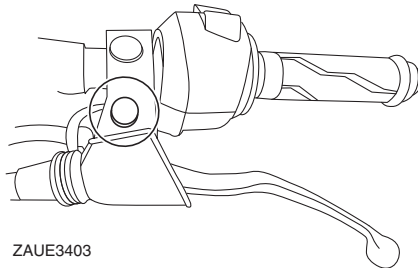

ZAUE3403

Lubricantes recomendados:

Manigueta del freno:

Grasa de silicona

Manigueta del embrague:

Grasa a base de jabón de litio

El funcionamiento del soporte lateral se debe revisar siempre antes de conducir la motocicleta, y el pivote y las superficies metálicas de contacto se deben lubricar si es necesario.

⚠ ADVERTENCIA

Si el soporte lateral no sube y baja con suavidad, hágalo revisar o reparar en un concesionario Yamaha. De lo contrario, puede tocar el suelo y distraer al conductor, con el consiguiente riesgo de que este pierda el control.

Lubricante recomendado:

Grasa de jabón de litio

Comprobación y engrase del soporte lateral

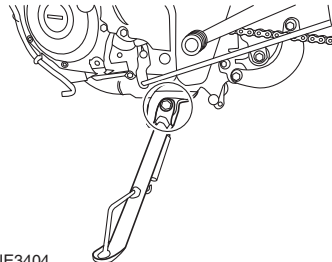

ZAUE3404

Mantenimiento y ajustes periódicos

Engrase de los pivotes del basculante

EAUM1653

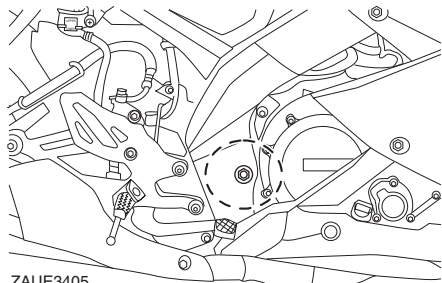

Los pivotes del basculante se deben lubricar en un concesionario Yamaha según los intervalos especificados en la tabla de lubricación y mantenimiento general.

Lubricante recomendado:

Grasa a base de jabón de litio

Comprobación de la horquilla delantera

EAU23273

El estado y funcionamiento de la horquilla delantera se deben revisar como se indica a continuación y según los intervalos especificados en la tabla de lubricación y mantenimiento general.

Cómo revisar el estado

Revise si las barras internas tienen rasguños, daños o fugas excesivas de aceite.

Cómo revisar el funcionamiento

1. Ponga el vehículo en una superficie nivelada y sosténgala en posición completamente vertical. **¡ADVERTENCIA! Para evitar lesiones, apoye bien la motocicleta de tal forma que no haya peligro de que se caiga.** [EWA10752]
2. Mientras acciona el freno delantero, presione el manubrio con fuerza hacia abajo varias veces para revisar si la horquilla delantera se comprime y rebota con suavidad.

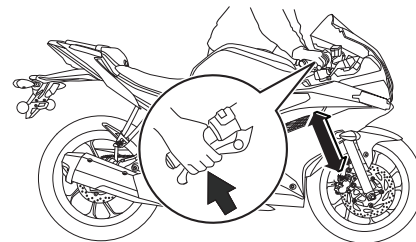

ZAUE3519

ECA10591

ATENCIÓN

Si observa cualquier daño en la horquilla delantera o ésta no funciona con suavidad, hágala revisar o reparar en un concesionario Yamaha.

EAU23285

Comprobación de la dirección

Unos rodamientos de la dirección desgastados o flojos pueden generar peligro. Por lo tanto, el funcionamiento de la dirección se debe revisar como se indica a continuación y según los intervalos especificados en la tabla de lubricación y mantenimiento general.

1. Levante la rueda delantera del suelo utilizando un soporte adecuado (consulte la página 7-35).
¡ADVERTENCIA! Para evitar lesiones, apoye bien la motocicleta de tal forma que no haya peligro de que se caiga. [EWA10752]
2. Sostenga los extremos inferiores de las barras de la horquilla delantera e intente moverlos hacia adelante y atrás. Si siente que tienen juego libre, solicite a un concesionario Yamaha que revise o repare la dirección.

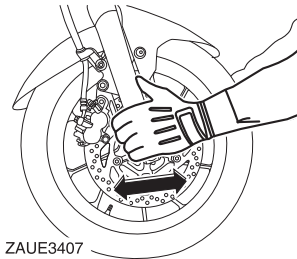

ZAUE3407

Comprobación de los rodamientos de las ruedas

EAU23292

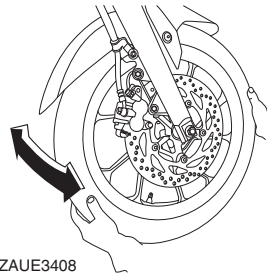

ZAUE3408

Los rodamientos tanto de la rueda delantera como de la trasera se deben revisar según los intervalos especificados en la tabla de lubricación y mantenimiento general. Si el cubo de la rueda tiene juego libre o si la rueda no gira con suavidad, lleve su motocicleta a un concesionario Yamaha para que revisen los rodamientos de la rueda.

7-31

EAU23377

Batería

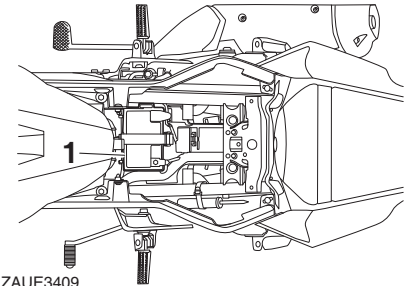

ZAUE3409

1. Batería

Este modelo está equipado con una batería VRLA (de ácido-plomo regulada por válvula). Por lo tanto, no hay necesidad de revisar el electrolito o de añadir agua destilada. Sin embargo, los conectores de los cables de la batería sí se deben revisar y, si es necesario, apretarse.

⚠ ADVERTENCIA

EWA10761

- **El electrolito es un material tóxico y peligroso ya que contiene ácido sulfúrico, el cual puede causar quemaduras graves. Evite todo contacto con la piel, los ojos o la ropa, y siempre**

Mantenimiento y ajustes periódicos

7

proteja sus ojos cuando trabaje cerca de baterías. A continuación se indican los **PRIMEROS AUXILIOS** en caso de contacto físico.

- **CONTACTO EXTERNO:** Enjuague con cantidades abundantes de agua.
- **CONTACTO INTERNO:** Tome cantidades abundantes de agua o leche y busque atención médica inmediatamente.
- **CONTACTO CON LOS OJOS:** Enjuague con agua durante 15 minutos y busque atención médica rápidamente.
- Las baterías producen gas de hidrógeno, el cual es explosivo. Por lo tanto, evite la cercanía de fuentes de chispas, llamas, cigarrillos, etc. a la batería y asegúrese de que haya buena ventilación cuando la cargue en un espacio cerrado.
- **MANTENGA ESTA Y CUALQUIER OTRA BATERÍA LEJOS DEL ALCANCE DE LOS NIÑOS.**

ATENCIÓN

ECA10621

Nunca intente quitar los sellos de las celdas de la batería, ya que esto podría causarle daños permanentes.

Como cargar la batería

Lleve la batería a un concesionario Yamaha lo antes posible para cargarla si le parece que está descargada. Tenga en cuenta que la batería tiene tendencia a descargarse más rápidamente si el vehículo está equipado con accesorios eléctricos opcionales.

ATENCIÓN

ECA16522

Para cargar una batería VRLA (de ácido-plomo regulada por válvula) se necesita un cargador especial (de voltaje constante). Si se utiliza un cargador de baterías normal, la batería se dañará.

Cómo almacenar la batería

1. Si no va a usar la motocicleta durante más de un mes, desmonte la batería, cárguela completamente y luego colóquela en un lugar

fresco y seco. **ATENCIÓN:** Cuando vaya a desmontar la batería, asegúrese de poner el interruptor principal en la posición de apagado. Luego, desconecte el cable negativo antes de desconectar el cable positivo. [ECA16304]

2. Si va a almacenar la batería durante más de dos meses, revísela mínimo una vez por mes y cárguela completamente si es necesario.
3. Cargue completamente la batería antes de volver a instalarla. **ATENCIÓN:** Cuando vaya a instalar la batería, asegúrese de poner el interruptor principal en la posición de apagado. Luego, conecte el cable positivo antes de conectar el cable negativo. [ECA16842]
4. Después de la instalación, asegúrese de que los cables estén correctamente conectados a las terminales de la batería.

ATENCIÓN

ECA16531

Mantenga siempre la batería cargada. Almacenar una batería descargada puede causarle daños permanentes.

Cambio de los fusibles

EAU53044

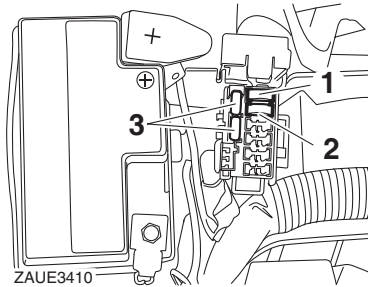

1. Fusible principal
2. Fusible secundario
3. Fusible de repuesto

La caja de fusibles se encuentra debajo del asiento del conductor (consulte la página 4-15).

Si se funde un fusible, cámbielo como se indica a continuación.

1. Ponga el interruptor principal en la posición «OFF» (apagado) y apague el circuito eléctrico en cuestión.
2. Retire el fusible quemado y luego instale el fusible nuevo (el cual debe ser del amperaje especificado). **¡ADVERTENCIA! No use un fusible de un amperaje más alto que el recomendado para evitar**

causarle daños graves al sistema eléctrico y posiblemente causar un incendio. [EWA15132]

Fusibles especificados:

- Fusible principal:
15,0 A
- Fusible secundario:
2,0 A

3. Ponga el interruptor principal en la posición «ON» (encendido) y encienda el circuito eléctrico en cuestión para verificar si el dispositivo funciona.
4. Si el fusible se vuelve a quemar inmediatamente, lleve su motocicleta a un concesionario Yamaha para que revisen el sistema eléctrico.

Luces delanteras

EAU64070

Este modelo de motocicleta está equipado con luces delanteras tipo LED.

Si una luz delantera no enciende, lleve el vehículo a un concesionario Yamaha para que le revisen el circuito eléctrico.

ATENCIÓN

ECA16581

Nunca le adhiera ningún tipo de película polarizada o calcomanías a los lentes de las luces delanteras.

Mantenimiento y ajustes periódicos

Luces auxiliares

EAU54502

Este modelo de motocicleta está equipado con luces auxiliares tipo LED. Si una luz auxiliar no enciende, haga revisar el vehículo en un concesionario Yamaha.

Luz trasera/del freno

EAU24182

Este modelo de motocicleta está equipado con una luz trasera/del freno tipo LED.

Si la luz trasera/del freno no enciende, lleve la motocicleta a un concesionario Yamaha.

Cambio del bombillo de una luz de dirección

EAU24205

1. Desmonte el lente de la luz de dirección quitando el tornillo.revisen.

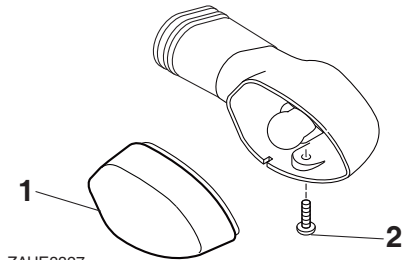

ZAUE3327

1. Lente de la luz de dirección
 2. Tornillo
2. Retire el bombillo quemado presionándolo y girándolo en el sentido contrario a las manecillas del reloj.

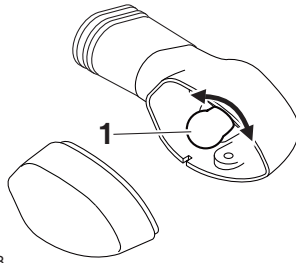

ZAUE3328

1. Bombillo

3. Inserte un bombillo nuevo en el socket, empujelo hacia adentro y luego gírelo en el sentido de las manecillas del reloj hasta que llegue al tope.

4. Instale el lente poniendo el tornillo.

ATENCIÓN: No apriete el tornillo de manera excesiva ya que podría quebrar el lente. [ECA11192]

EAU24351

Apoyo de la motocicleta

Como este modelo de motocicleta no está equipado con soporte central, tenga en cuenta las precauciones indicadas a continuación cuando vaya a desmontar cualquiera de las dos ruedas y cuando vaya a realizar cualquier otra labor de mantenimiento o reparación que requiera poner la motocicleta en posición completamente vertical.

Confirme que la motocicleta quede estable y nivelada antes de comenzar a trabajar en ella. Se puede usar una caja de madera sólida y firme, poniéndola debajo del motor para lograr mayor estabilidad.

Para trabajar en la rueda delantera

1. Estabilice la parte trasera de la motocicleta utilizando un soporte trasero o, si no tiene ningún soporte para motocicletas a su disposición, utilizando un gato apoyado en el chasis justo adelante de la rueda trasera.
2. Levante la rueda delantera del suelo utilizando un soporte adecuado.

Para trabajar en la rueda trasera

Levante la rueda trasera del suelo utilizando un soporte trasero o, si no tiene ningún soporte para motocicletas a su disposición, utilizando un gato apoyado ya sea en cada lado del chasis justo adelante de la rueda trasera o en cada lado del basculante.

Mantenimiento y ajustes periódicos

Rueda delantera

EAU24361

EAUN0582

Cómo desmontar la rueda delantera



ADVERTENCIA

EWA10822

Para evitar lesiones, apoye bien la motocicleta de tal forma que no haya peligro de que se caiga.

1. Afloje la tuerca del eje de la rueda delantera y los tornillos de la mordaza del freno.

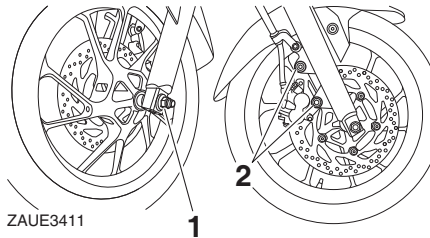

ZAUE3411

1. Tuerca del eje
2. Tornillo de la mordaza del freno

2. Levante la rueda delantera del suelo de acuerdo al procedimiento descrito en la sección anterior (Apoyo de la motocicleta).
3. Desmonte el sujetador de la manguera del freno quitando el tornillo.
4. Desmonte la mordaza del freno quitando los tornillos.

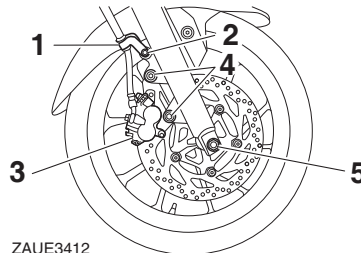

ZAUE3412

1. Sujetador de la manguera del freno
2. Pernos
3. Mordaza del freno
4. Tornillo de la mordaza del freno
5. Eje de la rueda
5. Quite la tuerca del eje de la rueda delantera.
6. Hale el eje de la rueda hacia afuera y luego desmonte la rueda.
ATENCIÓN: No accione el freno después de haber desmontado

las mordazas ya que las pastas podrían quedar bloqueadas.^[ECA11052]

Cómo instalar la rueda delantera

1. Levante la rueda hacia arriba entre las barras de la horquilla.
2. Inserte el eje de la rueda e instale la tuerca del eje.
3. Baje la rueda delantera hasta que quede apoyada en el suelo.
4. Instale la mordaza del freno poniendo los tornillos correspondientes.

NOTA

Antes de instalar la mordaza en el disco del freno, asegúrese de que quede espacio suficiente entre las pastas del freno.

5. Instale el sujetador de la manguera del freno poniendo los tornillos.
6. Apriete el eje de la rueda y los tornillos de la mordaza del freno con la fuerza de torque especificada.

Fuerza de torque para apretar:

Eje de la rueda:

38 N·m (3,8 kgf·m; 28 lb·ft)

Tornillos de la mordaza del freno:

35 N·m (3,5 kgf·m; 26 lb·ft)

7. Presione el manillar con fuerza hacia abajo varias veces para confirmar que la horquilla funcione de manera adecuada.

Rueda trasera

EAU25081

2. Afloje la tuerca del eje.

EAUE3480

Cómo desmontar la rueda trasera



ADVERTENCIA

EWA10822

Para evitar lesiones, apoye bien la motocicleta de tal forma que no haya peligro de que se caiga.

1. Desmonte el protector de la cadena de transmisión quitando los tornillos y el espaciador.

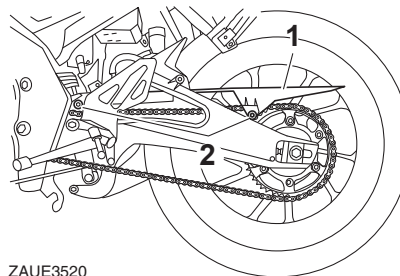

ZAUE3520

1. Protector de la cadena de transmisión
2. Pernos

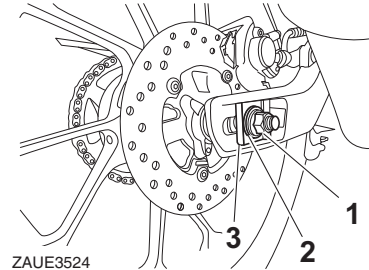

ZAUE3524

1. Tuerca del eje
2. Arandela
3. Levante la rueda trasera del suelo de acuerdo al procedimiento descrito en la página 7-35 (sección «Apoyo de la motocicleta»).

Mantenimiento y ajustes periódicos

4. Quite la tuerca del eje junto con la arandela y el tensor de la cadena de transmisión.
5. Afloje completamente la contratuerca de ajuste de la tensión de la cadena de ambos lados del basculante.
6. Gire completamente los tornillos de ajuste de la tensión de la cadena de transmisión en la dirección (a) y empuje la rueda hacia adelante.

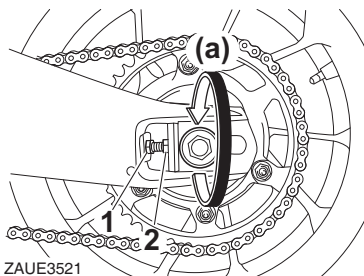

1. Contratuerca
2. Tornillo de ajuste de la tensión de la cadena de transmisión

7. Desmonte la cadena de transmisión del piñón trasero.

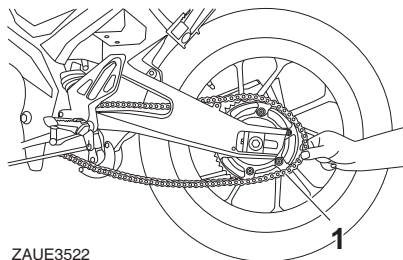

1. Cadena de transmisión

NOTA

- Si el desmontaje de la cadena de transmisión presenta dificultad, desmonte primero el eje de la rueda y luego levante la rueda hacia arriba lo suficiente para desmontar la cadena desde el piñón trasero.
- No es necesario abrir la cadena de transmisión para desmontar e instalar la rueda.

8. Mientras sostiene el soporte de la mordaza del freno, hale el eje de la rueda hacia afuera junto con la arandela y el tensor de la cadena, y luego desmonte la rueda.

ATENCIÓN: No accione el freno después de haber desmontado

la rueda y el disco del freno ya que las pastas podrían quedar bloqueadas. [ECA11073]

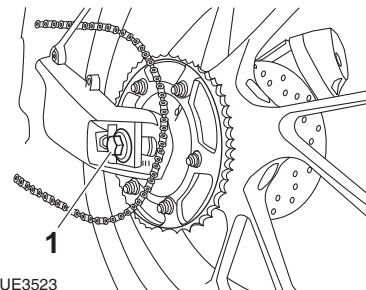

1. Eje de la rueda

Cómo instalar la rueda trasera

1. Instale la rueda y el soporte de la mordaza del freno insertando el eje de la rueda junto con la arandela y el tensor de la cadena desde el lado izquierdo.

NOTA

- Asegúrese de insertar el retenedor del soporte de la mordaza del freno en la ranura del basculante.
- Antes de instalar la rueda, asegúrese de que quede espacio suficiente entre las pastas del freno.

Mantenimiento y ajustes periódicos

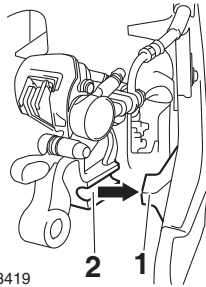

ZAUE3419

1. Retenedor
2. Ranura

2. Instale la cadena de transmisión en el piñón trasero.
3. Instale tensor de la cadena de transmisión y la tuerca del eje junto con la arandela, y luego ajuste la tensión de la cadena (consulte la página 7-25).
4. Baje la rueda trasera hasta que quede apoyada en el suelo, y luego baje el soporte lateral.
5. Apriete la tuerca del eje y luego apriete las contratueras de ajuste de la cadena con la fuerza de torque especificada.

Fuerza de torque para apretar:

Tuerca del eje:
59 N·m (5,9 kgf·m; 44 lb·ft)
Contratueras:
16 N·m (1,6 kgf·m; 12 lb·ft)

6. Instale el protector de la cadena de transmisión poniendo los tornillos y el espaciador.

Fuerza de torque para apretar:

Tornillo del protector de la cadena de transmisión
: 7 N·m (0.7 kgf·m, 5.2 lb·ft)

EAU25872

Identificación de problemas

Aunque las motocicletas Yamaha son revisadas meticulosamente antes de salir de la planta de producción, es posible que surjan problemas a medida que se utilizan. Cualquier problema en los sistemas de combustible, compresión o encendido, por

ejemplo, pueden dificultar el arranque y causar pérdida de potencia.

Los siguientes diagramas de flujo para la identificación de problemas representan procedimientos rápidos y sencillos para que usted mismo pueda revisar estos sistemas fundamentales. Sin embargo, si su motocicleta llega a necesitar alguna reparación, llévela a un concesionario Yamaha, cuyos técnicos calificados tienen las herramientas, la experiencia y el conocimiento necesarios para hacer el mantenimiento adecuado y/o la reparación necesaria.

Use únicamente repuestos originales Yamaha. Es posible que los repuestos que son imitaciones se vean parecidos a los de Yamaha, pero generalmente su calidad es inferior, tienen una vida útil más corta y pueden conllevar a reparaciones costosas.

ADVERTENCIA

EWA15142

En el momento de revisar el sistema de combustible, no fume y asegúrese de que no haya llamas vivas ni chispas cerca, incluyendo llamas piloto de encendido de

Mantenimiento y ajustes periódicos

calentadores u hornos. La gasolina y sus vapores pueden encenderse o explotar, causando lesiones graves o daños materiales.

Diagramas de flujo para la identificación de problemas

Problemas de arranque o disminución del rendimiento del motor

1. Combustible

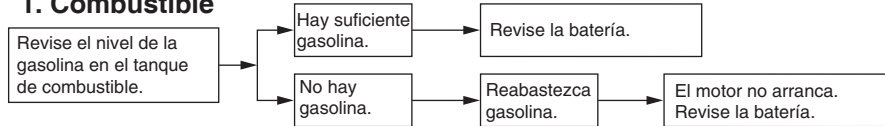

2. Batería

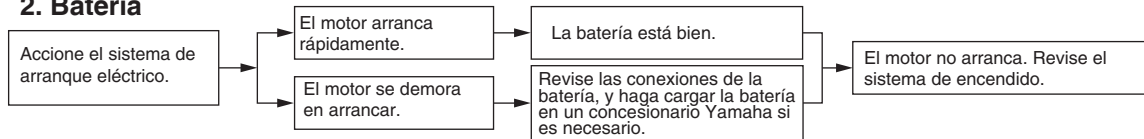

3. Encendido

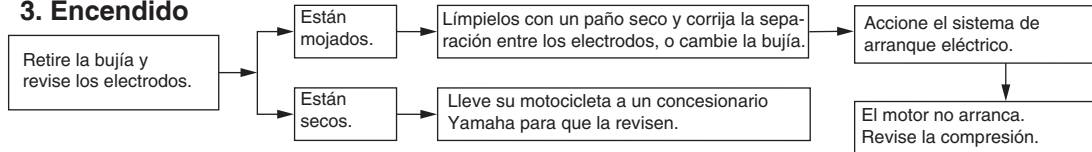

4. Compresión

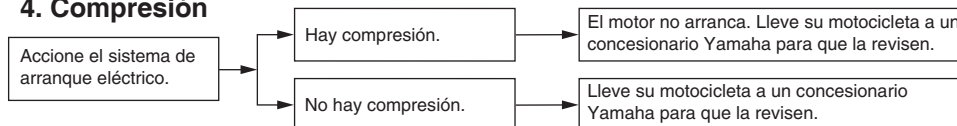

Mantenimiento y ajustes periódicos

Recalentamiento del motor

EWA10401

⚠ ADVERTENCIA

- No intente quitar la tapa del radiador cuando el motor y el radiador estén calientes. Es posible que salga líquido y vapor a muy altas temperaturas y a presión, lo que podría causar lesiones graves. Asegúrese de esperar hasta que el motor se haya enfriado.
- Después de quitar el tornillo de aseguramiento de la tapa del radiador, coloque un paño grueso, como por ejemplo una toalla, sobre la tapa del radiador y luego gire lentamente la tapa en el sentido contrario a las manecillas del reloj hasta el punto de detención intermedio, para permitir que escape la presión residual que haya quedado. Cuando el ruido tipo silbido haya parado, presione la tapa hacia abajo mientras la gira en el sentido contrario a las manecillas del reloj, y luego proceda a quitar la tapa.

7

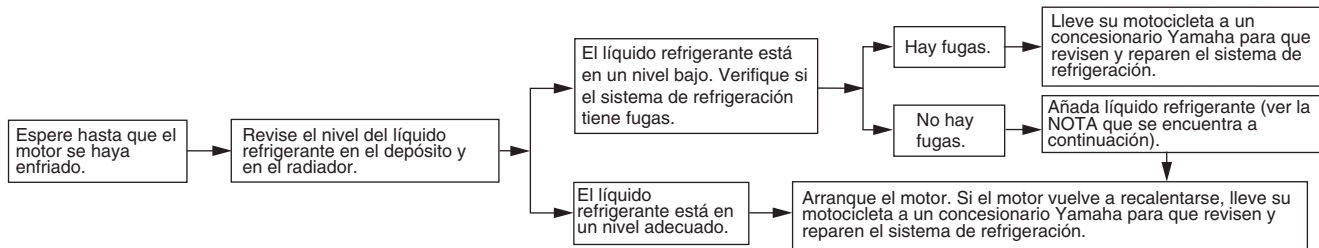

NOTA

Si no tiene líquido refrigerante a su disposición, puede usar agua corriente de manera temporal pero debe cambiarla por el líquido refrigerante recomendado tan pronto como sea posible.

Cuidado y almacenamiento de la motocicleta

Precauciones con el color mate

EAU37834

ATENCIÓN

Algunos modelos de motocicletas están equipados con piezas que tienen un terminado de color mate. Asegúrese de pedir recomendaciones en su concesionario Yamaha sobre qué productos debe usar antes de limpiar o lavar la motocicleta. Si limpia o lava estas piezas con cepillos, productos químicos potentes o compuestos fuertes para limpiar, puede llegar a rayar o dañar sus superficies. Tampoco se debe usar cera en las partes con terminado de color mate.

ECA15193

Cuidado

EAUW0066

El diseño abierto de una motocicleta revela el atractivo de su tecnología, pero también la vuelve más vulnerable. Es posible que las piezas sufran oxidación y corrosión aunque se usen componentes de alta calidad. Un tubo de escape oxidado puede pasar desapercibido en un automóvil, pero en una motocicleta afecta su apariencia en su conjunto. Un cuidado frecuente y adecuado no sólo es necesario para cumplir con los términos de la garantía, también mantendrá la apariencia agradable de su motocicleta, extenderá su vida útil y optimizará su desempeño.

Antes de limpiar o lavar la motocicleta

1. Cubra la boca del mofle con una bolsa plástica después de que el motor se haya enfriado.
2. Asegúrese de que todas las tapas y cubiertas, así como todos los conectores eléctricos, incluyendo el capuchón de la bujía, estén correctamente cerrados y asegu-

rados.

3. Remueva la suciedad difícil de quitar, como el aceite quemado en el cárter, con un agente desengrasante y un cepillo, pero nunca aplique estos productos en los retenedores, empaques, piñones, la cadena de transmisión y los ejes de las ruedas. Quite siempre la suciedad y enjuague siempre el desengrasante con agua.

Lavado

ECA10773

ATENCIÓN

- Evite usar productos de limpieza para ruedas ácidos y fuertes, especialmente para limpiar ruedas con radios. Si usa este tipo de productos para remover suciedad difícil de quitar, no lo deje en el área afectada más tiempo del indicado. Adicionalmente, enjuague meticulosamente el área afectada con agua, séquela inmediatamente y luego aplíquela un producto anticorrosión.

Cuidado y almacenamiento de la motocicleta

- Una limpieza inadecuada puede causar daños en las partes plásticas (como el carenado, los paneles, el visor, los lentes de las luces y de los instrumentos, etc.) y en los mofles. Use un paño o una esponja suave y limpie junto con agua para limpiar las partes plásticas. Sin embargo, si las partes plásticas no quedan limpias lavándolas con agua, puede usar agua con detergente suave diluido en ella. Asegúrese de enjuagar las partes lavadas con una cantidad abundante de agua para remover todos los residuos de detergente, ya que éste puede ser perjudicial para las partes plásticas.
- No use ningún tipo de producto químico fuerte en las partes plásticas. Asegúrese de evitar usar paños o esponjas que hayan tenido contacto con productos de limpieza fuertes abrasivos, disolvente o diluyente, gasolina, removedores o inhibidores de óxido, líquido de

frenos, anticongelante o electrolito.

- No use lavadoras de alta presión ni limpiadores de vapor a presión ya que pueden causar filtraciones de agua y desperfectos en los siguientes componentes: retenedores (de los rodamientos de las ruedas y del basculante, de la horquilla y de los frenos), componentes eléctricos (acopladores, conectores, instrumentos, interruptores y luces), mangueras de respiración y conductos de ventilación.
- En el caso de motocicletas equipadas con visor (cortavientos): No use productos de limpieza fuertes o esponjas duras ya que pueden opacar o rayar el visor. Algunos compuestos para limpiar plástico pueden llegar a rayar el visor. Pruebe el producto en una parte pequeña y escondida del visor para asegurarse de que no deja ninguna marca. Si el visor está rayado, use un compuesto para pulir

plástico de alta calidad después de lavarlo.

Después de un uso normal de la motocicleta

Remueva la suciedad con agua tibia, un detergente suave y una esponja suave y limpia. Luego, enjuague meticulosamente con agua limpia. Utilice un cepillo de dientes o un cepillo para botellas para limpiar las partes difíciles de llegar. La suciedad difícil de quitar y los insectos saldrán más fácilmente si se cubre el área sucia con un paño mojado durante unos cuantos minutos antes de limpiarla.

Después de conducir la motocicleta en la lluvia o cerca del océano

Como la sal marina es extremadamente corrosiva, siga los siguientes pasos después de conducir la motocicleta en la lluvia o cerca del océano.

1. Después de que el motor se haya enfriado, limpie su motocicleta con agua fría y un detergente suave. **ATENCIÓN: No use agua tibia o caliente ya que ésta acrecienta la acción corrosiva de la sal.**^[ECA10792]

Cuidado y almacenamiento de la motocicleta

2. Aplíqueles protector anticorrosivo a todas las superficies metálicas, incluyendo las superficies cromadas y niqueladas, para evitar daños por corrosión.

Después de limpiar y/o lavar

1. Seque su motocicleta con un paño de gamuza o un paño absorbente.
2. Seque inmediatamente la cadena y lubríquela para evitar que se oxide.
3. Use un producto especial para pulir y brillar las partes cromadas, de aluminio y de acero inoxidable, incluyendo el sistema de escape (incluso la decoloración generada por el calor en las partes de acero inoxidable del sistema de escape se puede remover puliéndolas con un producto especial).
4. Para evitar daños por corrosión, se recomienda aplicarles protector anticorrosivo a todas las superficies metálicas, incluyendo las superficies cromadas y niqueladas.
5. Use aceite en aerosol como limpiador universal para remover

cualquier remanente de suciedad.

6. Retoque daños menores en la pintura causados por piedras y objetos similares.
7. Encere todas las superficies pintadas.
8. Deje secar completamente su motocicleta antes de guardarla o cubrirla. EWA11132

ADVERTENCIA

La presencia de suciedad y/o contaminantes en los frenos o en las llantas puede causar pérdida de control de la motocicleta.

- **Asegúrese de que no haya aceite o cera en los frenos y en las llantas.**
- **Si es necesario, limpie los discos y los revestimientos del freno con un producto especial para este fin o con acetona, y lave las llantas con agua tibia y un detergente suave. Antes de conducir a altas velocidades, pruebe el funcionamiento de los frenos de su motocicleta, así como su comportamiento en las curvas.**

ECA10801

ATENCIÓN

- **Aplique con moderación el aceite en aerosol y la cera, y asegúrese de limpiar el exceso.**
- **Nunca aplique aceite o cera en las partes de caucho o de plástico, en su lugar, trátelas con productos especiales para su cuidado.**
- **Evite usar compuestos para pulir abrasivos ya que estos desgastarán la pintura.**

NOTA

- Pida consejos en su concesionario Yamaha sobre qué productos usar.
- El lavado, el clima lluvioso y los ambientes húmedos pueden causar que el lente de la luz delantera se empañe. Encender la luz delantera durante un tiempo corto ayudará a eliminar la humedad del lente.

Cuidado y almacenamiento de la motocicleta

Almacenamiento

EAU43204

A corto plazo

Guarde siempre su motocicleta en un lugar fresco y seco, y si es necesario protéjala contra el polvo con una cubierta protectora porosa. Asegúrese de que el motor y el sistema de escape estén fríos antes de cubrir su motocicleta.

ATENCIÓN

ECA10811

- **Guardar su motocicleta en un lugar con poca ventilación o cubrirla con una lona cuando todavía está mojada permitirá que el agua y la humedad se asienten y oxiden los componentes.**
- **Para evitar la corrosión, evite guardar su motocicleta en sótanos húmedos, establos (por la presencia de amoníaco) y lugares donde se almacenan productos químicos fuertes.**

A largo plazo

Antes de guardar su motocicleta por varios meses:

1. Siga todas las indicaciones de la sección «Cuidado» de este capítulo.
2. Llene el tanque de combustible y agregue estabilizador de gasolina (si lo tiene a disposición) para evitar que el tanque se oxide y que la gasolina se deteriore.
3. Siga los siguientes pasos para proteger el cilindro, los anillos del pistón, etc. de la corrosión:
 - a. Retire el capuchón de la bujía y saque la bujía.
 - b. Vierta una cucharadita de aceite de motor en el receptáculo de la bujía.
 - c. Instale el capuchón en la bujía y luego coloque la bujía sobre la culata de tal forma que los electrodos queden en contacto con masa. (Esto limitará la generación de chispa en el siguiente paso).
 - d. Haga funcionar el motor un instante con el sistema de arranque (esto recubrirá las

paredes del cilindro con aceite). **¡ADVERTENCIA! Para evitar daños o lesiones causados por la chispa, conecte a masa los electrodos de la bujía mientras hace funcionar el motor.**

[EWA10952]

- e. Suelte el capuchón de la bujía y luego instale la bujía y el capuchón.
4. Lubrique todas las terminales de los cables de los controles y los puntos pivotantes de todas las manijas y pedales, así como el soporte lateral.
 5. Revise y, si es necesario, ajuste la presión del aire de las llantas y luego levante la motocicleta de tal forma que las ruedas no queden tocando el suelo. Como alternativa, gire un poco las ruedas cada mes para evitar que las llantas se degraden en una sola parte.
 6. Cubra la boca del mofle con una bolsa plástica para evitar que entre humedad en el sistema de escape.

Cuidado y almacenamiento de la motocicleta

7. Desmonte la batería y cárguela completamente. Guárdela en un lugar fresco y seco, y recárguela una vez cada mes. No guarde la batería en un lugar extremadamente frío o caliente (menos de 0 °C [30 °F] o más de 30 °C [90 °F]). Para conocer más información sobre cómo guardar la batería, consulte la página 7-32.

NOTA

Hágale las reparaciones necesarias a su motocicleta antes de guardarla.

Especificaciones

Dimensiones:

Longitud total:
1.990 mm (78,3 pulgadas)
Anchura total:
725 mm (28,5 pulgadas)
Altura total:
1.135 mm (44,7 pulgadas)
Altura al asiento:
815 mm (32,1 pulgadas)
Distancia entre ejes:
1.325 mm (52,2 pulgadas)
Altura sobre el suelo:
170 mm (6,69 pulgadas)
Radio mínimo de giro:
2,8 m (9,19 ft)

Peso:

Peso en vacío:
137 kg (302 lb)

Motor:

Ciclo de combustión:
4 tiempos
Sistema de refrigeración:
Enfriado por líquido
Tren de válvulas:
Un sólo árbol de levas en la culata (SOHC)
Número de cilindros:
Un solo cilindro
Cilindrada:
155 cm³
Diámetro y carrera:
58,0 y 58,7 mm (2,28 x 2,31 pulgadas)
Relación de compresión:
11,6 : 1

Sistema de arranque:
Arranque eléctrico
Sistema de lubricación:
Cárter húmedo

Aceite del motor:

Marca recomendada:
YAMALUBE
Grados de viscosidad SAE:
10W-40
Grado de aceite de motor recomendado:
Servicio API tipo SL, estándar JASO MA
Cantidad de aceite de motor:
Cambio de aceite:
0,85 L (0,90 US qt; 0,75 Imp.qt)
Cuando se cambia el filtro de aceite:
0,95 L (1,00 US qt; 0,84 Imp.qt)

Cantidad de líquido refrigerante:

Depósito del líquido refrigerante (hasta la marca de nivel máximo):
0,15 L (0,16 US qt; 0,13 Imp.qt)
Radiador (incluyendo todos los conductos):
0,49 L (0,52 US qt; 0,43 Imp.qt)

Filtro de aire:

Elemento del filtro de aire:
Elemento seco

Combustible:

Combustible recomendado:
Sólo gasolina sin plomo corriente
Capacidad del tanque de gasolina:
11 L (2,9 US gal; 2,4 Imp.gal)
Cantidad de combustible de la reserva:
1,9 L (0,50 US gal; 0,42 Imp.gal)

Inyección de combustible:

Cuerpo de aceleración:

Marca de identificación:
BK61 00

Bujía(s):

Fabricante/referencia:
NGK/MR8E9
Separación entre los electrodos de la bujía:
0,8–0,9 mm (0,031–0,035 pulgadas)

Embrague:

Tipo de embrague:
Húmedo, de discos múltiples

Sistema de transmisión:

Relación de reducción primaria:
3,042 (73/24)
Propulsión final:
Cadena
Relación de reducción secundaria:
3,429 (48/14)
Tipo de transmisión:
Engranaje constante de 6 velocidades
Relación de cambio:
1ra:
2,833 (34/12)
2da:
1,875 (30/16)
3ra:
1,364 (30/22)
4ta:
1,143 (24/21)
5ta:
0,957 (22/23)
6ta:
0,840 (21/25)

Chasis:

Tipo de bastidor:

Deltabox (caja delta)
Ángulo de avance del pivote:
25,5 °

Avance:
88 mm (3,5 pulgadas)

Llanta delantera:

Tipo:
Sin neumático/cámara
Tamaño:
100/80-17M/C 52P
Fabricante/referencia:
MRF/NYLOGRIP ZAPPER-FX1

Llanta trasera:

Tipo:
Sin neumático/cámara
Tamaño:
140/70-17M/C 66H
Fabricante/referencia:
MRF/NYLOGRIP ZAPPER-S

Carga:

Límite máximo de carga:
168 kg (370 lb)
(Peso total del conductor, pasajero,
carga y accesorios)

Presión del aire de las llantas (medida con las llantas frías):

Una persona:
Para la llanta delantera:
200 kPa (2,00 kgf/cm²; 29 psi)
Para la llanta trasera:
225 kPa (2,25 kgf/cm²; 33 psi)
Dos personas:
Para la llanta delantera:
200 kPa (2,00 kgf/cm²; 29 psi)

Para la llanta trasera:
225 kPa (2,25 kgf/cm²; 33 psi)

Rueda delantera:

Tipo de rin:
De fundición
Tamaño del rin:
17M/C x MT2.5

Rueda trasera:

Tipo de rin:
De fundición
Tamaño del rin:
17M/C x MT4.0

Freno delantero:

Tipo:
Freno mecánico de tambor

Freno trasero:

Tipo:
Freno hidráulico de un solo disco
Líquido de frenos recomendado:
DOT 4

Suspensión delantera:

Tipo:
Horquilla telescópica
Resorte:
Resorte helicoidal
Amortiguador:
Amortiguador hidráulico
Recorrido de las ruedas:
130 mm (5,1 pulgadas)

Suspensión trasera:

Tipo:
Basculante (suspensión con
acoplamiento)
Resorte:

Resorte helicoidal
Amortiguador:
Amortiguador hidráulico
Recorrido de las ruedas:
97 mm (3,8 pulgadas)

Sistema eléctrico:

Voltaje del sistema:
12 V
Sistema de encendido:
TCI (Encendido controlado por transistor)
Sistema de carga:
Alternador de CA

Batería:

Referencia:
YTZ6V
Voltaje, capacidad:
12 V, 5,0 Ah (10 HR)

Potencia del bombillo:

Luz delantera:
LED
Luz del freno/trasera:
LED
Luces de dirección delanteras:
10,0 W
Luces de dirección traseras:
10,0 W
Luz auxiliar:
LED
Luz de la placa/licencia:
5,0 W
Iluminación del tablero:
LED
Luz indicadora de cambio neutro:
LED

Especificaciones

Luz indicadora de la luz alta:

LED

Luz indicadora de las luces de dirección:

LED

Luz de advertencia de la temperatura del líquido refrigerante:

LED

Luz de advertencia de problema en el motor:

LED

Fusible(s):

Fusible principal:

15,0 A

Fusible secundario:

2,0 A

Información para el consumidor

Números de identificación

Anote el número de identificación de la motocicleta y el número serial del motor en los espacios suministrados abajo para que pueda usarlos cuando pida repuestos en un concesionario Yamaha, o para referencia en caso que la motocicleta sea robada.

NÚMERO DE IDENTIFICACIÓN DE LA MOTOCICLETA:

NÚMERO SERIAL DEL MOTOR:

EAU26365

Número de identificación de la motocicleta

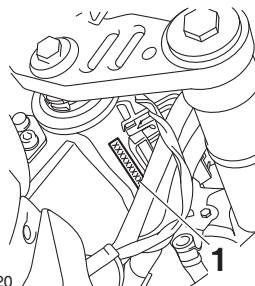

ZAUE3420

1. Número de identificación de la motocicleta
El número de identificación de la motocicleta se encuentra grabado en el tubo de la columna de la dirección. Anote este número en el espacio suministrado para este fin.

NOTA

El número de identificación de la motocicleta se usa para identificarla y puede usarse para registrarla con la autoridad encargada de emitir licencias en su región.

EAU26401

Número serial del motor

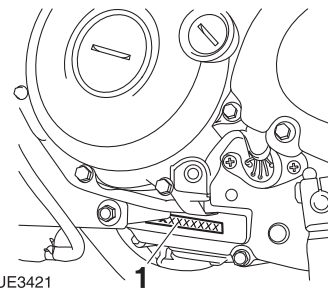

ZAUE3421

1. Número serial del motor
El número serial del motor se encuentra grabado en el cárter.

EAU26442

Índice

A	Aceite de motor y filtro de aceite.....7-12
	Almacenamiento.....8-4
	Apoyo de la motocicleta.....4-11
	Arranque del motor.....7-12
	Asentamiento del motor.....6-3
	Asiento.....4-9
B	Batería.....7-32
	Bombillos de las luces de dirección, cambio.....7-36
	Bujía, comprobación7-11
C	Cables, comprobación y engrase.....7-28
	Cadena de transmisión, limpieza y engrase.....7-28
	Cambios6-2
	Carenado y paneles, desmonte e instalación.....4-10
	Color mate, precauciones.....8-1
	Combustible.....4-5
	Consumo de combustible, recomendaciones para reducirlo.....6-3
	Convertidor catalítico.....4-6
	Cuidados generales.....8-1
D	Diagrama para la identificación de problemas.....7-42
	Dirección, comprobación7-32
E	Especificaciones.....9-1
	Estacionamiento.....6-4
	Etiquetas, ubicación.....1-1
F	Filtro de aire, limpieza7-14
	Fusible, cambio.....7-34
H	Holgura de las válvulas.....7-19
	Horquilla delantera, comprobación7-31
I	Identificación de problemas.....7-41
	Información de seguridad.....2-1
	Interruptor de arranque.....4-3
	Interruptor de cambio de luces/adelantamiento.....4-3
	Interruptor de la bocina.....4-3
	Interruptor de las luces de dirección.....4-3
	Interruptor de detención del motor.....4-3
	Interruptor de la bocina.....4-5
	Interruptor de las luces de dirección.....7-22
	Interruptores de la luz del freno.....7-23
	Interruptores del manillar.....4-3
	Interruptor principal/seguro de la dirección...4-1
J	Juego libre de la manivela del embrague, ajuste.....7-21
	Juego libre de la manivela del freno, comprobación7-22
	Juego libre del puño del acelerador, ajuste.....7-18
K	Kit de herramientas.....7-2
L	Líquido de frenos, comprobación y cambio7-24
	Llantas.....7-19
	Llave de combustible.....4-7
	Luces indicadoras.....4-2
	Luz indicadora de cambio neutro.....4-2
	Luz indicadora de la luz alta.....4-2
	Luz indicadora de las luces de dirección.....4-2
M	Manivela del embrague.....4-3
	Manivela del freno.....4-4
	Manivelas del freno y del embrague, comprobación y engrase.....7-29
	Mantenimiento, sistema de control de emisiones.....7-3
	Mantenimiento y engrase de componentes, frecuencia.....7-5
	Medidor del nivel del combustible.....4-2
	Motor, arranque en caliente.....6-2
	Motor, arranque en frío.....6-1
N	Número de identificación de la motocicleta.....10-1
	Números de identificación.....10-1
	Número serial del motor.....10-1
P	Palanca del estérter (estrangulador).....4-8
	Paneles, desmonte e instalación.....7-9
	Pastas del freno delantero, comprobación.7-24
	Pedal de cambios.....4-4
	Pedal del freno.....4-4
	Pedales del freno y de cambios, comprobación y engrase.....7-29
	Pivotes del basculante, engrase7-31
	Puño y cable del acelerador, comprobación y engrase7-28
R	Rines.....7-21
	Rodamientos de las ruedas, comprobación7-32
	Rueda delantera.....7-37
	Rueda trasera.....7-39

S

- Sistema de arranque a pedal.....4-8
- Sistema de corte del circuito de arranque..4-12
- Soporte central y soporte lateral,
comprobación y engrase7-30
- Soporte lateral.....4-11
- Sujetador de casco.....4-10

T

- Tapa del tanque de combustible.....4-5
- Tensión de la cadena de transmisión.....7-26

U

- Ubicación de componentes.....3-1

V

- Velocidad de ralentí del motor, ajuste.....7-17
- Velocímetro.....4-2

INFORMACIÓN SOBRE LA GARANTÍA DE TU MOTOCICLETA



INFORMACIÓN SOBRE LA GARANTÍA

QUE ES LA GARANTÍA

Al hablarse de “garantía” debe entenderse como el derecho que tiene el usuario a que se le reconozcan los posibles defectos de manufactura de un producto. Aunque nos sentimos orgullosos de nuestra calidad, somos conscientes de que existe posibilidad de error humano o técnico en alguna de las muchas partes que componen una motocicleta. El Objetivo de esta guía, es ayudar al propietario a comprender los requisitos de YAMAHA y su red de distribuidores para brindarle el buen servicio que se merece al ser nuestro cliente.

Al inicio de este manual encontrará un cupón con la constancia de entrega, el, cual debe ser llenado correctamente y completamente en el momento de comprar su nueva Yamaha. Este cupón le servirá como constancia de sus derechos de garantía, derechos que podrán ser solicitados por usted, en cualquier Centro de Servicio Autorizado Yamaha, quienes gustosamente atenderán cualquier mantenimiento periódico y/o reclamo de garantía.

PERÍODO DE GARANTÍA

El período de garantía para las motocicletas Yamaha vendidas en Colombia a través de su Red de Distribución es de 20.000 kilómetros de recorrido y/o 12 meses de uso, contados a partir de la fecha de su facturación. Este período de garantía se da por terminado en el mismo momento en que una de las dos condiciones anteriores se cumpla.

Si durante el periodo de garantía, se llegare a presentar algún daño que se considere defecto de fábrica, Incolmotos Yamaha reconocerá y cambiara la o las partes necesarias para solucionar el problema y sin ningún costo para el usuario, pero en ningún momento cambiara la motocicleta por otra nueva y/o no se harán devoluciones de dinero; adicional no cambiara partes que presenten desgaste prematuro por uso y/o por el termino de su vida útil.

Si alguna de las siguientes partes sufre desgaste prematuro a consecuencia del uso normal o no de la motocicleta si son afectadas por el medio ambiente u otros factores externos, se considerarán situaciones normales sobre las cuales la garantía no aplicará; para estas partes s´lo aplica la garantía si el problema encontrado obedece a un defecto de fábrica o ensamble: Filtros, bandas de freno, discos de embrague, neumáticos, llantas, bujías, bombillos, componentes eléctricos, amortiguadores, tren de arrastre, poleas de transmisión, correas de transmisión y partes cromadas.

12 Nota Aclaratoria: Siendo la batería un componente eléctrico, esta a diferencia de los demás, cuenta con una garantía de 6 meses contados desde la fecha de compra de la motocicleta siempre y cuando la motocicleta conserve su originalidad y no tenga accesorios eléctricos no recomendados que la afecten.

Nota: * Incolmotos Yamaha S.A mantendrá un inventario de las partes o piezas de alta rotación. Para las demás, es decir las de baja rotación, Incolmotos Yamaha S.A. garantiza el suministro de ellas, las cuales tienen un promedio de (3) meses para su entrega al usuario.

INFORMACIÓN SOBRE LA GARANTÍA

PASOS PARA HACER EFECTIVA LA GARANTÍA DE SU MOTOCICLETA

1. Dar aviso inmediato de la falla notada y solicitar atención en un centro técnico autorizado YAMAHA.
2. Disponer de su motocicleta para realizar el diagnóstico de la falla manifestada.
3. Suministrar información personal actualizada en donde pueda ser contactado.
4. Informar al centro de servicio sobre las circunstancias en donde la falla se manifiesta; esta información debe ser veraz y comprobable.
5. Una vez el centro de servicio finalice el diagnóstico, este enviara una solicitud de garantía a Incolmotos Yamaha quienes tomaran la decisión de aprobación o negación de la misma.
6. Si la solicitud es aprobada, Incolmotos Yamaha realizara el envío de los repuestos según su disponibilidad* (Ver nota sobre disponibilidad de repuestos)
7. Cuando el centro de servicio reciba los repuestos, procederá a realizar los cambios de estas partes para dejar la motocicleta en óptimas condiciones de funcionamiento
8. Una vez su motocicleta se encuentre lista, el centro de servicio se comunicara con usted para realizar su entrega.
9. Una vez reciba la motocicleta verifique el funcionamiento adecuado de la misma, para confirmar su recibo a satisfacción.
10. En caso de no quedar conforme con la aplicación de su garantía puede enviarnos una petición, queja o reclamo (PQR).

SONIDOS EN EL MOTOR

Los sonidos en el motor se generan por el movimiento de las piezas que giran, como los piñones, balineras, cigueñal, etc. y por las partes que se mueven linealmente como la biela, las válvulas, el pistón, etc. además de las vibraciones normales de algunos elementos como resortes, arandelas, etc.

El motor de una motocicleta puede presentar sonidos normales y sonidos anormales. Los sonidos anormales son casi siempre degenerativos, es decir a más kilómetros más y más sonidos, y terminan afectando el funcionamiento normal de la motocicleta en muy poco kilometraje.

Los sonidos normales son una característica de cada modelo y no afectan el funcionamiento normal de la motocicleta, la velocidad, la capacidad de ascenso y entre otros, es totalmente normal que el sonido del motor de su motocicleta pueda cambiar con el tiempo incluso incrementarse. etc.

Además de lo anterior, los sonidos generados por un motor pueden ser diferentes entre motocicletas de un mismo modelo, debido a la diferencia normal de las tolerancias con que se fabrican los diferentes componentes de un motor.

NOTA: Además de esto, muchos sonidos que se producen ajenos al motor (en otras partes de la motocicleta amortiguadores, suspensión, etc.), se pueden transmitir hasta este y confundirse con un ruido de motor.

ADVERTENCIA:

No son considerados objeto de garantía los sonidos que se produzcan en la motocicleta por vibraciones o por el mismo funcionamiento de los componentes susceptibles a generarlos como son, por ejemplo, las suspensiones, ruedas, correas, rodamientos, carenajes, piezas plásticas, velocímetro, etc. Siempre y cuando este sonido no afecte la seguridad, la salud, el rendimiento, el consumo, entre otros.

INFORMACIÓN SOBRE LA GARANTIA

INFORMACIÓN PARA PRESENTAR PETICIONES, QUEJAS O RECLAMOS DE SU MOTOCICLETA O NUESTRO SERVICIO O POSVENTA

Estimado cliente,

Si durante la vigencia de la garantía de su motocicleta Yamaha usted queda inconforme con la calidad o idoneidad de su motocicleta o por el servicio de posventa prestado por el representante local, podrá presentar una petición, queja o reclamo (PQR) al Departamento de Servicio al Cliente de Incolmotos Yamaha S.A. a las siguientes direcciones: Km 20 Autopista Norte, vía Girardota ó e-mail: info@incolmotos-yamaha.com.co ó en la línea de atención al cliente 018000939262. Incolmotos Yamaha le dará una respuesta dentro de los 15 días hábiles siguientes al recibo de su solicitud.

Para presentar una PQR no es necesaria la participación de un abogado.

Si cumplido lo anterior usted considera que su petición, queja o reclamo no ha sido resuelta satisfactoriamente podrá acudir a la Superintendencia de Industria y Comercio (Protección al Consumidor en la carrera 13 No 27-00 - piso 5° de Bogotá, o a la jurisdicción ordinaria para que decidan sobre la cuestión).

SOLUCIÓN DE CONFLICTOS

Clausula compromisoria

En caso de cualquier controversia que ocurra entre las partes con relación a la ejecución de este contrato, bien sea en su interpretación, aplicación o efectos, cumplimiento de garantías, ambas partes se esforzaran en llegar a un arreglo directo dentro de los quince (15) días calendario siguientes al acuse de recibo de la notificación escrita de la otra parte sobre la diferencia. si no llegan a un acuerdo amistoso en este periodo, el debate deberá ser sometido a un tribunal de arbitramento regulado por la ley colombiana y por las normas y por las del centro de arbitraje y conciliación de la cámara de comercio de la jurisdicción en donde fue comprada la motocicleta. El tribunal estará integrado por un (1) arbitro cuyos honorarios y designación se harán en común acuerdo en un termino de (15) días a partir del vencimiento del plazo anterior. En su defecto será designado por la cámara de comercio de la jurisdicción donde fue comprada la motocicleta. El tribunal funcionara en la cámara de comercio de la jurisdicción donde fue comprada la motocicleta. Los gastos procesales y honorarios estarán a cargo de las partes en proporciones iguales. No obstante la parte perdedora reembolsara a la otra parte de los gastos procesales y honorarios del tribunal.

INFORMACIÓN SOBRE LA GARANTÍA

EXCLUSIONES A LA GARANTÍA

- Por utilizarlo por fuera de sus especificaciones, o con fines distintos aquellos para los cuales fue diseñado.
- Por utilizarlo en competencias deportivas, en alquiler o como vehículo de prueba o aprendizaje de conductores.
- Por modificar cualquiera de sus componentes, partes o piezas, o por cambiar o modificar el funcionamiento original.
- Por reparaciones no idóneas efectuadas en establecimientos distintos a los concesionarios y talleres autorizados por la marca.
- Por utilizar sistemas, componentes, partes, piezas, repuestos o accesorios no originales o no recomendados por la marca.
- Por alteraciones de cualquier naturaleza al vehículo, modificaciones a sus sistemas originales de fábrica o a la funcionalidad de los mismos o por daños a sus componentes, partes o piezas, causados por instalaciones o alteraciones en sus mecanismos, partes, accesorios originales, sistema eléctrico y otros.
- Cuando la avería ocurra por maniobras incorrectas efectuadas y/o accidentes causados por su propietario, conductor y/o terceros, o fuerza mayor o caso fortuito.
- Cuando el daño se deba por el combustible o lubricación inadecuada.
- En general por el uso, destinación, y operación inadecuada del vehículo.
- Los daños ocasionados por agentes externos como productos químicos, sal, oxidación, decoloración o deterioro natural.
- Mala utilización del embrague (Por favor referirse al manual de propietario sobre indicaciones de uso del sistema de embrague).
- Por manipular o no tener el odómetro operando correctamente.
- Por no realizar los cambios de aceite en los kilometrajes indicados en este manual.

Nota Aclaratoria: Siendo la batería un componente eléctrico, esta a diferencia de los demás, cuenta con una garantía de 6 meses contados desde la fecha de compra de la motocicleta siempre y cuando la motocicleta conserve su originalidad y no tenga accesorios eléctricos no recomendados que la afecten.

INFORMACIÓN SOBRE LA GARANTIA

MANTENIMIENTOS PERIÓDICOS Y AJUSTES

Su motocicleta Yamaha fue fabricada y ensamblada bajo rigurosos estándares, los cuales nos permiten ofrecerle no solo un producto, también la inigualable experiencia basada en el trabajo responsable de cada funcionario que solo quiere que usted pueda disfrutar su vehículo y poder vivir un sin número de emociones que solo es posible sentirlas, si se está vinculado al universo Yamaha.

Pensando en este continuo disfrute de su motocicleta Incolmotos Yamaha a diseñado unas recomendaciones que van encaminadas el cuidado de ese valioso bien, su motocicleta, y que lo único que pretenden es la durabilidad y el continuo buen funcionamiento de la misma, cada uno de estos cuidados se especifican en cada una de las páginas de este manual de propietario y en las que están incluidos unos mantenimientos periódicos y ajustes que esperamos usted cumpla, para que de esta manera Incolmotos Yamaha tenga el placer de ayudar a cuidar su vehículo. Como parte de este cuidado a su vehículo Incolmotos Yamaha dará a usted la mano de obra gratuita para los 3 primeros mantenimientos que se establecen en la tabla de mantenimientos periódicos de este manual.

Para poder acceder a estos mantenimientos gratuitos en mano de obra se recomienda seguir las siguientes indicaciones:

1. Debe asistir 50 km antes o máximo 300 km del kilometraje recomendado.
2. Los mantenimientos gratuitos, podrán hacerse validos hasta 2 años después de la fecha de facturación de la motocicleta.
3. Todos los insumos que se requieran en cada una de los mantenimientos periódicos gratuitos, deben ser asumidos por el cliente.
4. Cada vez que finalice un mantenimiento periódico, recuerde revisar junto con el técnico que cada una de las actividades recomendadas si se haya realizado y a su vez exija y firme la orden de entrega de la motocicleta, esto como comprobante de su asistencia al mantenimiento.

MEDIO AMBIENTE: PLAN POSCONSUMO DE BATERÍAS

¿Por qué son peligrosas para la salud y el medio ambiente las baterías usadas de plomo-ácido?

El alto riesgo para la salud durante la manipulación de las baterías usadas se debe al manejo de compuestos como el ácido sulfúrico, el plomo y los óxidos de plomo que estas contienen.

EL ACIDO SULFÚRICO: Es un líquido aceitoso, incoloro y trasparente, sumamente corrosivo. La exposición al ácido sulfúrico se produce al tocar el material que forma el exterior de la batería de plomo-ácido, al inhalar sus vapores o al ingerirlo.

EFECTOS SOBRE LA SALUD

- A. **Tocar:** Puede producir dolor, enrojecimiento, quemaduras en la piel graves. Se deben usar guantes protectores y traje de protección.
- B. **Inhalar:** La inhalación repetida puede afectar los pulmones y ocasionar erosión de los dientes. Como prevención se debe trabajar en lugares ventilados y usar elementos de protección respiratoria (máscaras especiales).
- C. **Beber:** Puede quemar la boca, la garganta y el estómago y puede también causar la muerte. Para evitar esto no se debe comer, beber o fumar durante la manipulación de este ácido.

EFECTOS SOBRE EL MEDIO AMBIENTE

El ácido sulfúrico tiene efectos muy graves sobre los ecosistemas acuáticos. Se ha demostrado que la mayor parte de organismos integrantes de ecosistemas de agua dulce son sensibles a la acidificación, produciéndose alteraciones en todos los niveles de la cadena alimenticia.

Otro efecto importante que tiene la acidificación de ríos y lagos es el incremento del contenido de iones metálicos, como el ión aluminio, disuelto en el agua.



MEDIO AMBIENTE: PLAN POSCONSUMO DE BATERÍAS

Además, contribuye a la formación de la lluvia ácida, ya que sus vapores se disuelven en el agua contenida en el aire y cae a la tierra mediante la lluvia.

EL PLOMO: Es un sólido gris o blanco azulado en diversas formas, que cambia a oscuro por exposición al aire.

EFFECTOS SOBRE LA SALUD

El plomo es un tóxico muy fuerte. Los efectos del plomo son los mismos si se ingiere o inhala. Parte de este plomo ingerido o inhalado puede permanecer en el cuerpo y causar serios problemas de salud.

Es más común que la intoxicación con plomo se produzca por una acumulación lenta en el tiempo debido a la exposición repetitiva en pequeñas dosis de este metal. Durante este tiempo puede que no se presenten síntomas muy evidentes, sin embargo a medida que aumenta la concentración de plomo en el organismo se empieza a deteriorar el sistema nervioso, se presenta daño en los riñones y el cerebro hasta causar la muerte. En el hombre puede producir una alteración en la producción de espermatozoides.

EFFECTOS SOBRE EL MEDIO AMBIENTE

El efecto sobre el ambiente de este metal es causado por la gran movilidad que tiene el plomo. El plomo se acumula en los cuerpos de los organismos acuáticos y organismos del suelo. Éstos experimentarán efectos en su salud por envenenamiento. Tanto el mar como el suelo se ven afectados por la acumulación de plomo, ocasionando que los animales se contaminen, entrando nuevamente el plomo en la cadena alimenticia.

"YAMAHA Y TÚ: UNA CARRERA EN ARMONÍA CON LA NATURALEZA.

Es recomendable cambiar la batería cada dos años ya que su desgaste puede afectar el rendimiento de tu moto. Queremos que compitas con nosotros en una carrera en armonía con la naturaleza y que en el momento de cambiarla la lleves a centros de servicio autorizados, puntos de venta y almacenes de repuestos Yamaha para dar una correcta disposición consulta los puntos autorizados en la parte final de este manual (ver los que se encuentran subrayados) o comunícate con la línea 018000 9392 62.

La información de puntos de atención se encuentra en
Nuestra página web www.incolmotos-yamaha.com.co y en
Nuestra línea 018000939262



IMPRESO EN COLOMBIA